



Inversor híbrido

SUN-5K-SG02LP2-US-AM2

SUN-6K-SG02LP2-US-AM2

SUN-7.6K-SG02LP2-US-AM2

SUN-8K-SG02LP2-US-AM2

SUN-10K-SG02LP2-US-AM3

SUN-12K-SG02LP2-US-AM3

Manual del usuario

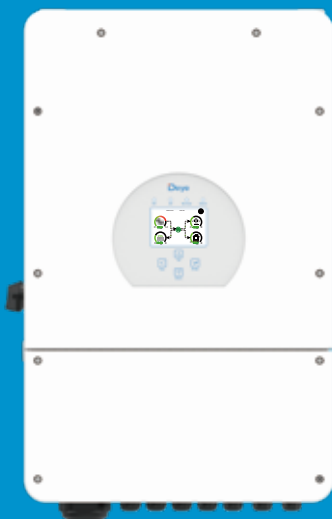

Contenido

1. Introducciones de seguridad	01-02
2. Instrucciones del producto	02-07
2.1 Descripción general del producto	
2.2 Tamaño del producto	
2.3 Características del producto	
2.4 Arquitectura básica del sistema	
3. Instalación	08-37
3.1 Lista de piezas	
3.2 Requisitos de manipulación del producto	
3.3 Instrucciones de montaje	
3.4 Conexión de la batería	
3.5 Conexión a la red y conexión de carga de respaldo	
Conexión 3.6PV	
Conexión 3.7CT	
3.7.1 Conexión del medidor	
3.8Conexión a tierra (obligatoria)	
3.9 Conexión WIFI	
3.10 Sistema de cableado para inversor	
3.11 Diagrama de aplicación típico de un generador diésel	
3.12 Diagrama de conexión en paralelo de fase dividida (120/240 V CA)	
3.13 piezas de conexión en paralelo para trifásica 120/208	
3.14 Conexión en paralelo para trifásica 120/208	
4. FUNCIONAMIENTO	38
4.1 Encendido y apagado	
4.2 Operación y panel de visualización	
5. Iconos de la pantalla LCD	39-51
5.1 Pantalla principal	
5.2Curva de energía solar	
5.3 Página de curvas: energía solar, carga y red	
5.4 Menú de configuración del sistema	
5.5 Menú de configuración básica	
5.6 Menú de configuración de la batería	
5.7 Menú de configuración del modo de trabajo del sistema	
5.8 Menú de configuración de cuadrícula	
5.9 Puerto del generadorUso del menú de configuración	
5.10 Menú de configuración de funciones avanzadas	
5.11 Menú de configuración de información del dispositivo	
6. Modo	51-53
7. Información y procesamiento de fallas	53-56
8. Limitación de responsabilidad	56
9. Hoja de datos	57-58
10. Apéndice I	59-62
11. Apéndice II	63

Acerca de este manual

El manual describe principalmente la información del producto, así como las instrucciones de instalación, funcionamiento y mantenimiento. No incluye información completa sobre el sistema fotovoltaico (FV).







Cómo utilizar este manual

Lea el manual y demás documentos relacionados antes de realizar cualquier operación en el inversor. Los documentos deben guardarse cuidadosamente y estar disponibles en todo momento.

El contenido puede actualizarse o revisarse periódicamente debido al desarrollo del producto. La información de este manual está sujeta a cambios sin previo aviso. El manual más reciente se puede adquirir a través de service@deye.com.cn

1. Introducciones de seguridad

Descripción de las etiquetas

Etiqueta	Descripción
	Precaución, el símbolo de riesgo de descarga eléctrica indica instrucciones de seguridad importantes que, si no se siguen correctamente, podrían provocar una descarga eléctrica.
	Los terminales de entrada de CC del inversor no deben estar conectados a tierra.
	Superficie de alta temperatura. No toque la carcasa del inversor.
	Los circuitos de CA y CC deben desconectarse por separado, y el personal de mantenimiento debe esperar 5 minutos antes de que se apaguen completamente antes de poder comenzar a trabajar.
	Marcado CE de conformidad
	Lea atentamente las instrucciones antes de usar.
	Símbolo para el marcado de dispositivos eléctricos y electrónicos según la Directiva 2012/19/CE. Indica que el dispositivo, los accesorios y el embalaje no deben desecharse como residuos municipales sin clasificar, sino que deben recogerse por separado al final de su uso. Siga las ordenanzas o normativas locales para la eliminación o póngase en contacto con un representante autorizado del fabricante para obtener información sobre la retirada del equipo.

Este capítulo contiene instrucciones importantes de seguridad y funcionamiento. Lea y conserve este manual para futuras consultas.

- Antes de utilizar el inversor, lea las instrucciones y señales de advertencia de la batería y las secciones correspondientes en el manual de instrucciones.

No desmonte el inversor. Si necesita mantenimiento o reparación, llévelo a un centro de servicio profesional.

- El reensamblaje incorrecto puede ocasionar una descarga eléctrica o un incendio.

Para reducir el riesgo de descarga eléctrica, desconecte todos los cables antes de realizar cualquier mantenimiento o limpieza. Apagar la unidad no reduce este riesgo.

- Precaución: Sólo personal cualificado puede instalar este dispositivo con batería.
- Nunca cargue una batería congelada.

Para un funcionamiento óptimo de este inversor, siga las especificaciones requeridas para seleccionar el tamaño de cable adecuado. Es fundamental operar este inversor correctamente.

Tenga mucho cuidado al trabajar con herramientas metálicas sobre baterías o cerca de ellas. Dejar caer una herramienta puede provocar una chispa o un cortocircuito en las baterías u otros componentes eléctricos, e incluso una explosión.

Siga estrictamente el procedimiento de instalación al desconectar los terminales de CA o CC. Consulte la sección "Instalación" de este manual para obtener más información.

Instrucciones de conexión a tierra: Este inversor debe conectarse a un sistema de cableado con conexión a tierra permanente. Asegúrese de cumplir con los requisitos y normativas locales para su instalación.

No provoque cortocircuitos en la salida de CA ni en la entrada de CC. No conecte el aparato a la red eléctrica si la entrada de CC está en cortocircuito.

2. Presentaciones de productos

Este inversor multifuncional combina las funciones de inversor, cargador solar y cargador de batería para ofrecer alimentación ininterrumpida en un tamaño portátil. Su completa pantalla LCD permite configurar fácilmente los botones de control, como la carga de batería, la carga CA/solar y el voltaje de entrada aceptable para diferentes aplicaciones.

2.1 Descripción general del producto

DOM-(5-8)K-SG02LP2-US-AM2

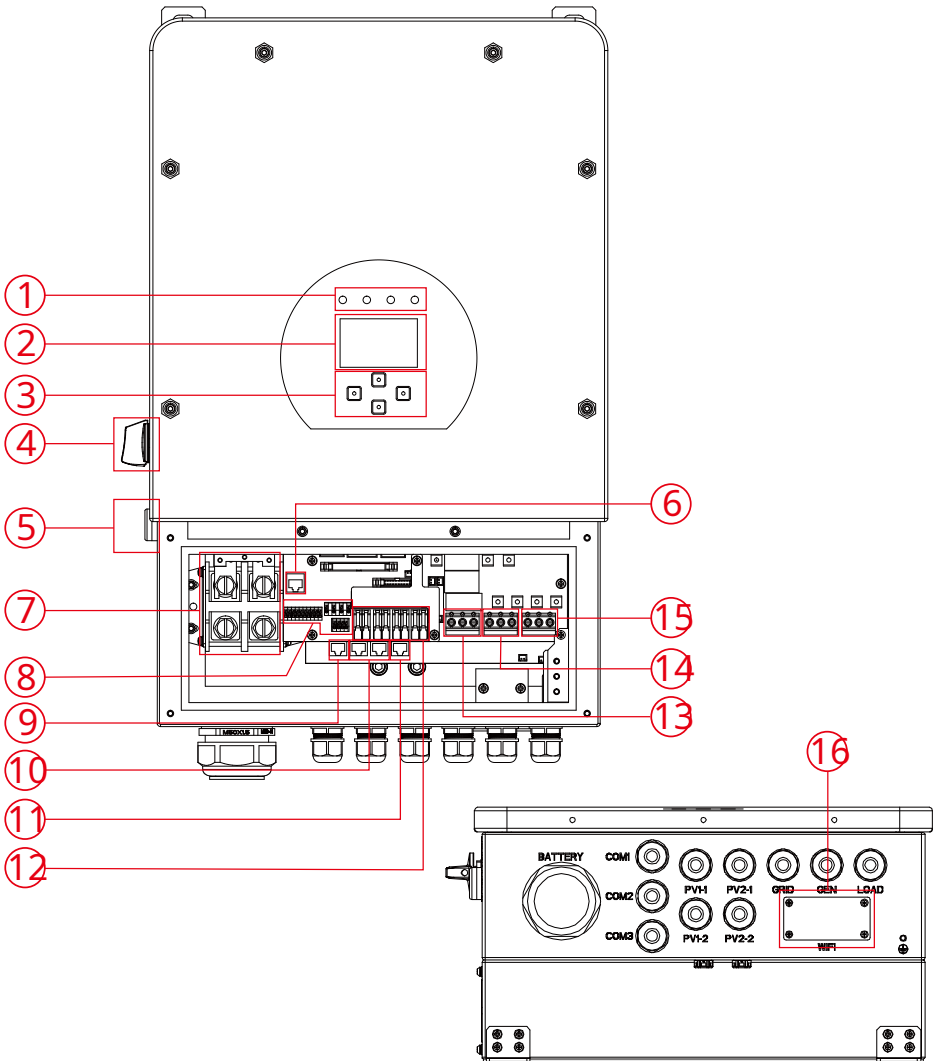

1: Indicadores del inversor

2: Pantalla LCD

3: Botones de función

4: Interruptor de CC

5: Botón de encendido/apagado

6: Puerto BMS 485

7: Conectores de entrada de batería 8:

Puerto de función

9: Puerto Meter_CON

10: Puerto paralelo

11: Puerto DRM

12: Entrada fotovoltaica

13: Cuadrícula

14: Entrada del generador

15: Carga

16: Interfaz WiFi

DOM-(10-12)K-SG02LP2-US-AM3

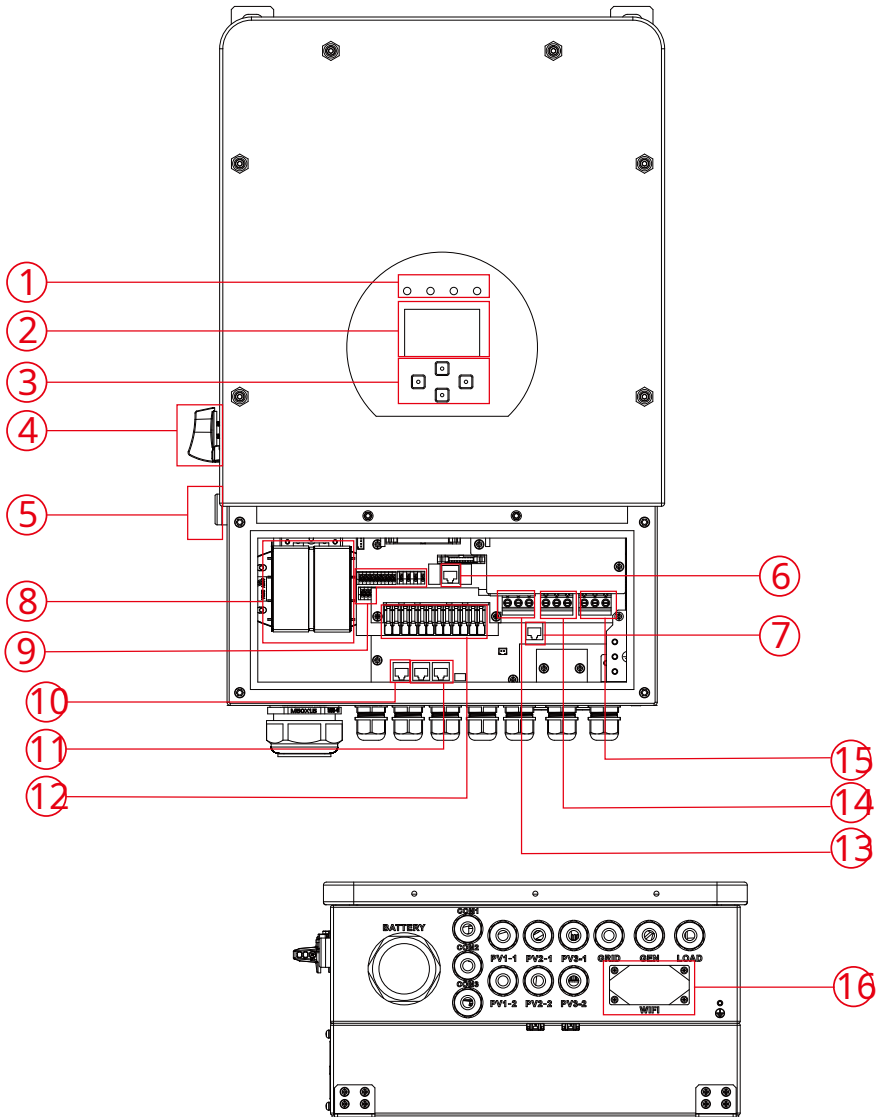

1: Indicadores del inversor

2: Pantalla LCD

3: Botones de función

4: Interruptor de CC

5: Botón de encendido/apagado

6: Puerto BMS 485/CAN

7: Puerto DRM

8: Conectores de entrada de batería

9: Puerto de función

10: Puerto Meter_CON

11: Puerto paralelo

12: Entrada fotovoltaica

13: Cuadrícula

14: Entrada del generador

15: Carga

16: Interfaz WiFi

2.2 Tamaño del producto

DOM-(5-8)K-SG02LP2-US-AM2

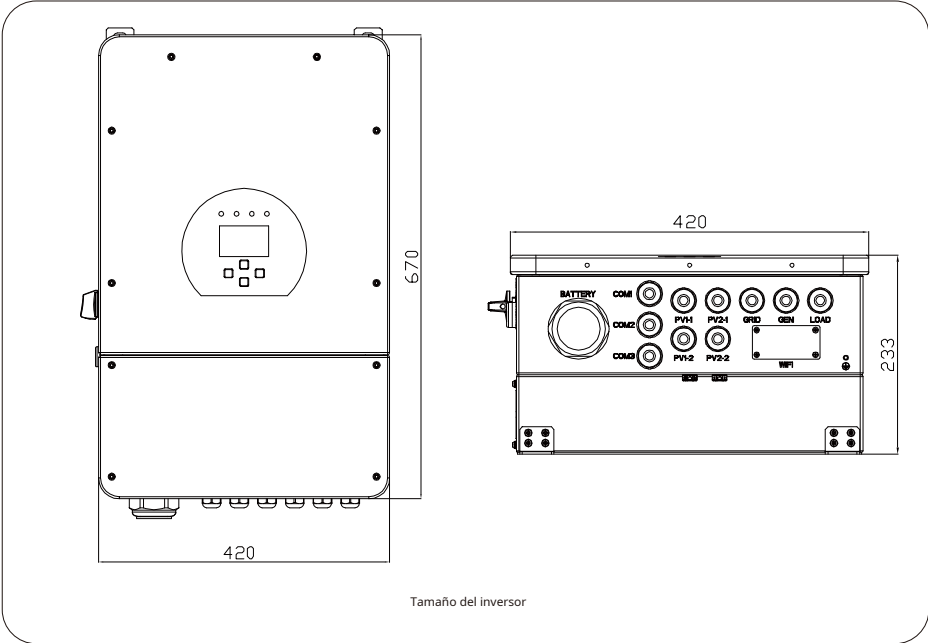

Tamaño del inversor

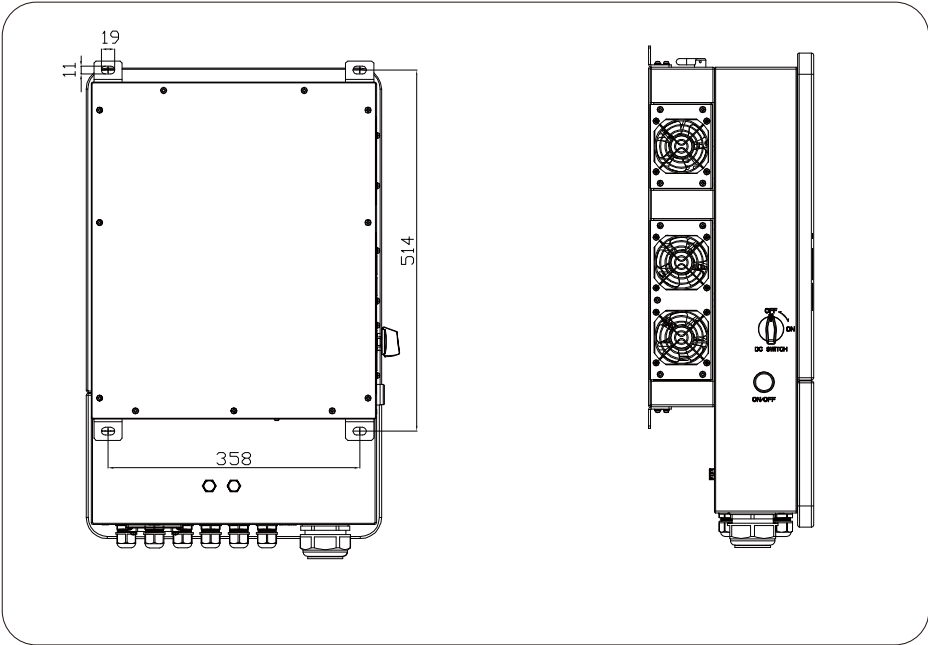

DOM-(10-12)K-SG02LP2-US-AM3

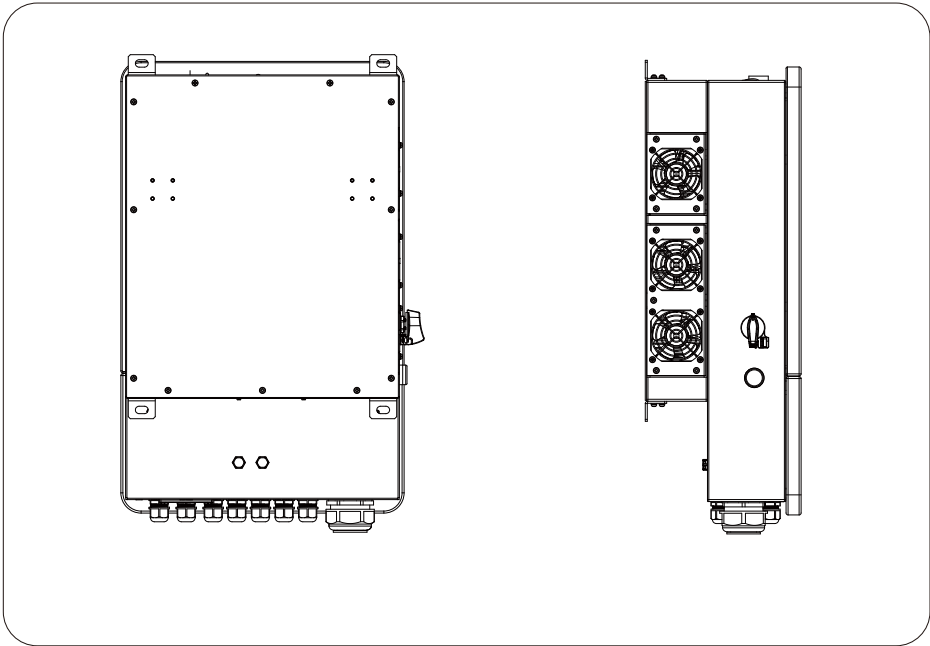
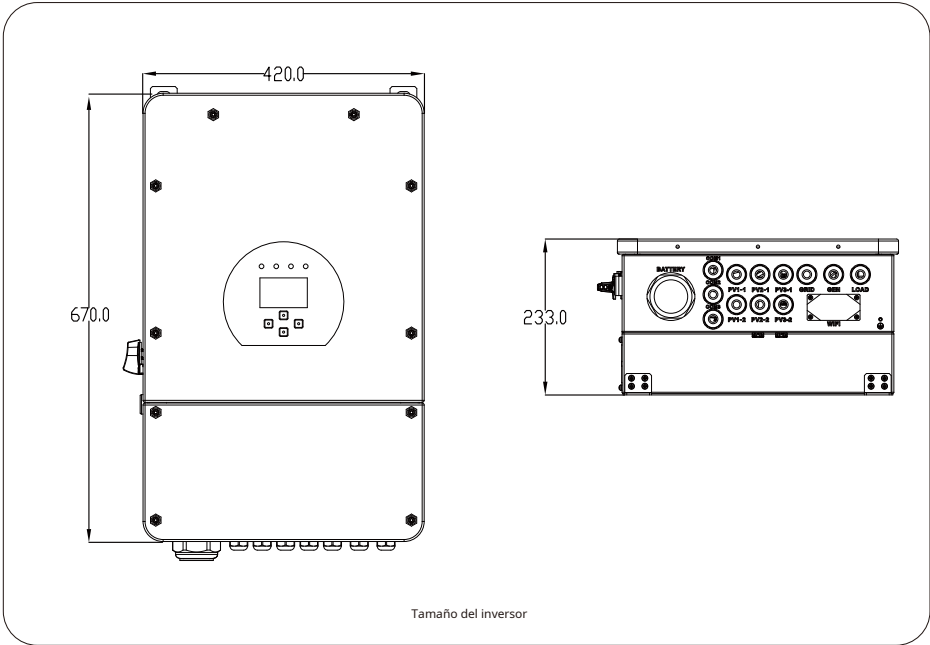

2.3 Características del producto

- Autoconsumo y vertido a red.

- Reinicio automático mientras el aire acondicionado se recupera.
- Prioridad de suministro programable para batería o red.
- Múltiples modos de funcionamiento programables: En red, fuera de red y UPS.
- Corriente/voltaje de carga de batería configurable según aplicaciones mediante configuración de LCD.
- Prioridad de cargador CA/solar/generador configurable mediante configuración en LCD.
- Compatible con voltaje de red o energía del generador.
- Protección contra sobrecarga/sobretensión/cortocircuito.
- Diseño de cargador de batería inteligente para un rendimiento optimizado de la batería
- Con función de límite, evita el exceso de flujo de energía a la red.
- Admite monitoreo WIFI y 2 cadenas integradas de rastreadores MPP
- Carga MPPT inteligente configurable en tres etapas para un rendimiento optimizado de la batería.
- Función de tiempo de uso.
- Función de carga inteligente.

2.4 Arquitectura básica del sistema

La siguiente ilustración muestra la aplicación básica de este inversor. También incluye los siguientes dispositivos para un funcionamiento completo del sistema.

- Generador o Utilidad

- Módulos fotovoltaicos

Consulte con su integrador de sistemas para otras posibles arquitecturas de sistema según sus requisitos.

Este inversor puede alimentar todo tipo de electrodomésticos en el hogar o la oficina, incluidos electrodomésticos con motor como refrigeradores y aires acondicionados.

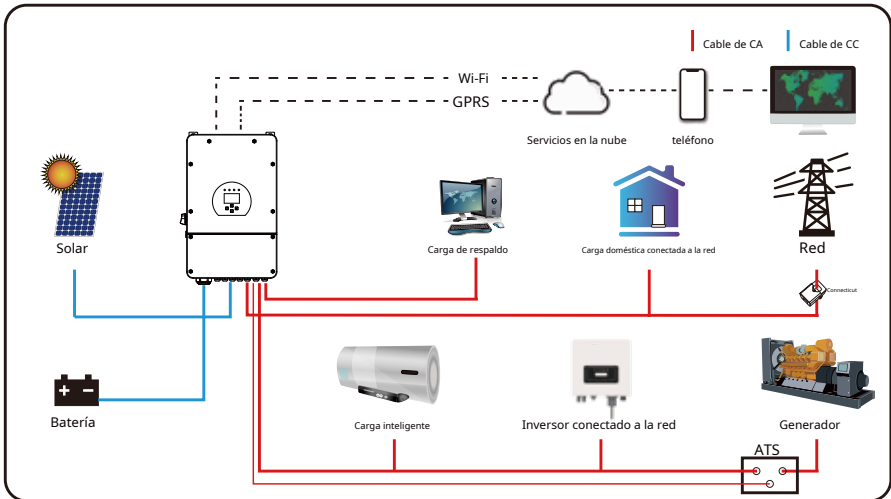

3. Instalación

3.1 Lista de piezas

Revise el equipo antes de instalarlo. Asegúrese de que el paquete no presente daños. Debería haber recibido los artículos en el siguiente paquete:

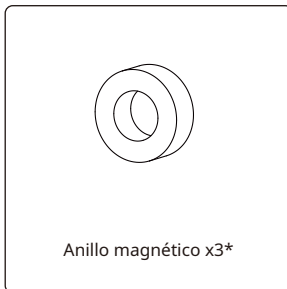
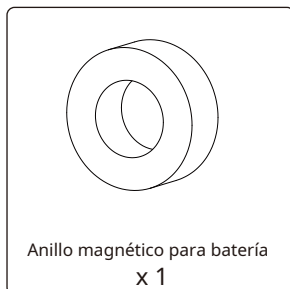
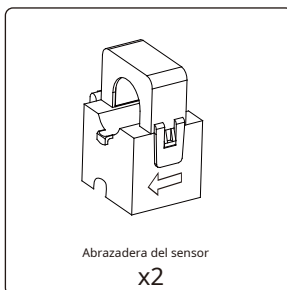
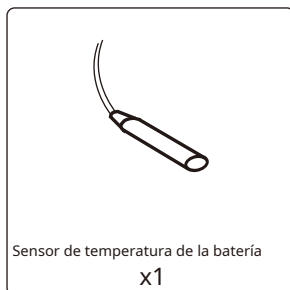
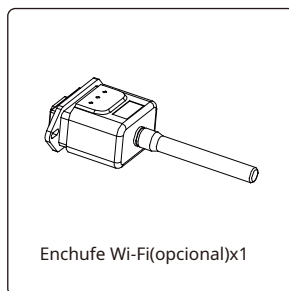
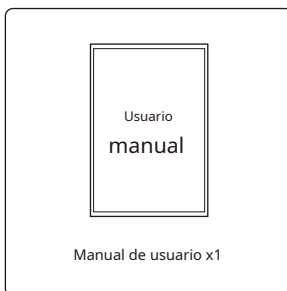
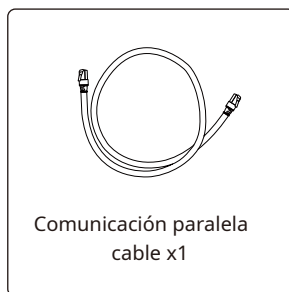
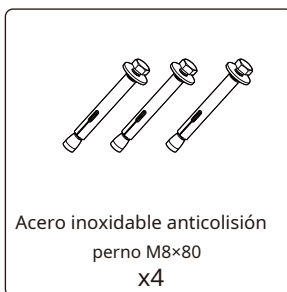
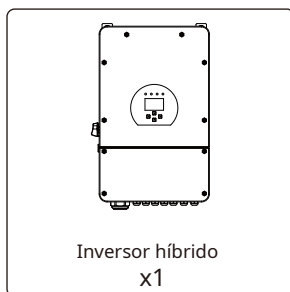

* Uno para el cable de comunicación BMS y otros dos para los cables de CA.

3.2 Requisitos de manipulación del producto

Saque el inversor de la caja de embalaje y transpórtelo al lugar de instalación designado.

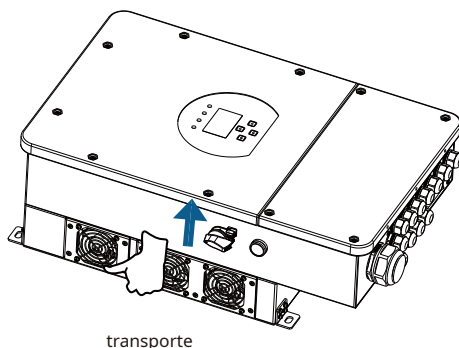

PRECAUCIÓN:

¡El manejo inadecuado puede provocar lesiones personales!

- Organice una cantidad adecuada de personal para transportar el inversor de acuerdo con su peso, y el personal de instalación debe usar equipo de protección, como zapatos y guantes antiimpacto.
- Colocar el inversor directamente sobre una superficie dura puede dañar su carcasa metálica. Se recomienda colocar materiales de protección, como una almohadilla de esponja o espuma, debajo del inversor.
- Mueva el inversor entre una o dos personas o utilizando una herramienta de transporte adecuada.
- Mueva el inversor sujetándolo por las asas. No lo sujete por los terminales.

3.3 Instrucciones de montaje

Precaución de instalación

Este inversor híbrido está diseñado para uso en exteriores (IP65). Asegúrese de que el sitio de instalación cumpla con las siguientes condiciones:

- No exponer a la luz solar directa
- No en áreas donde se almacenen materiales altamente inflamables.
- No en zonas potencialmente explosivas.
- No exponer directamente al aire frío.
- No cerca de la antena de televisión ni del cable de antena.
- No mayor a una altitud de aproximadamente 2000 metros sobre el nivel del mar.
- No en ambientes de precipitación o humedad (>95%)

EVITE la luz solar directa, la lluvia y la acumulación de nieve durante la instalación y el funcionamiento. Antes de conectar todos los cables, retire la cubierta metálica quitando los tornillos como se muestra a continuación.

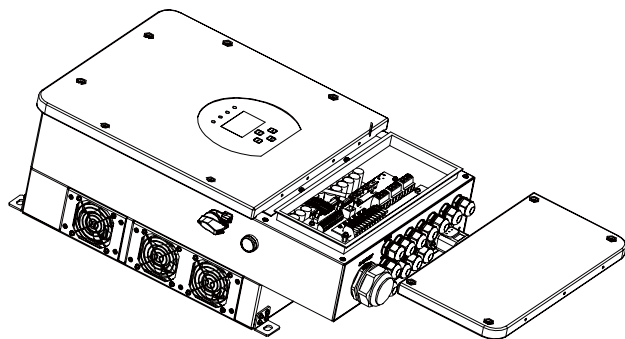

Herramientas de instalación

Las herramientas de instalación recomendadas son las siguientes. También puede utilizar otras herramientas auxiliares en la obra.

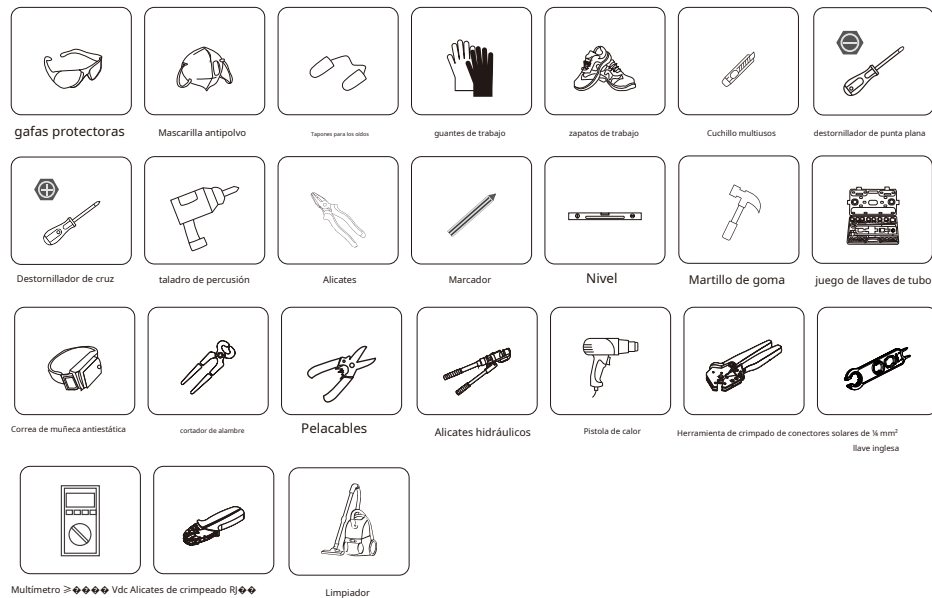

Tenga en cuenta los siguientes puntos antes de seleccionar dónde instalar:

- Seleccione una pared vertical con capacidad de carga para la instalación, adecuada para la instalación en hormigón u otras superficies no inflamables, la instalación se muestra a continuación.
- Instale este inversor a la altura de los ojos para poder leer la pantalla LCD en todo momento.
- Se recomienda que la temperatura ambiente esté entre -40 y 60 grados.°C para garantizar un funcionamiento óptimo.
- Asegúrese de mantener otros objetos y superficies como se muestra en el diagrama para garantizar una disipación de calor suficiente y tener suficiente espacio para retirar los cables.

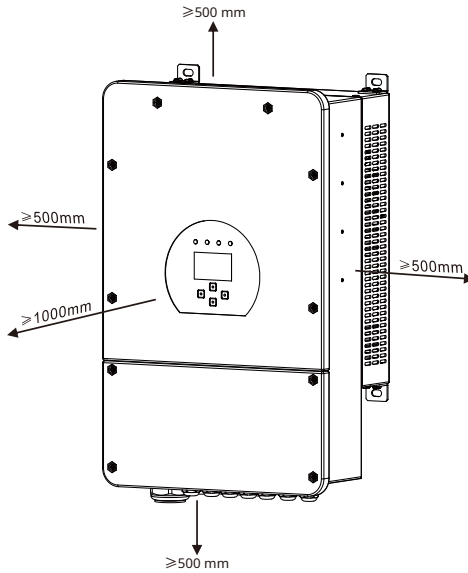

Para una correcta circulación del aire y disipación del calor, deje un espacio libre de aproximadamente 50 cm a los lados, 50 cm por encima y por debajo de la unidad y 100 cm por delante.

Montaje del inversor

Recuerde que este inversor es pesado. Tenga cuidado al sacarlo del embalaje. Utilice el cabezal de taladro recomendado (como se muestra en la imagen a continuación) para perforar 4 agujeros en la pared de 82 a 90 mm de profundidad.

1. Utilice un martillo adecuado para colocar el perno de expansión en los orificios.
2. Transporte el inversor y sujételo, asegurándose de que el soporte apunte al perno de expansión, fije el inversor en la pared.
3. Fije la cabeza del tornillo del perno de expansión para finalizar el montaje.

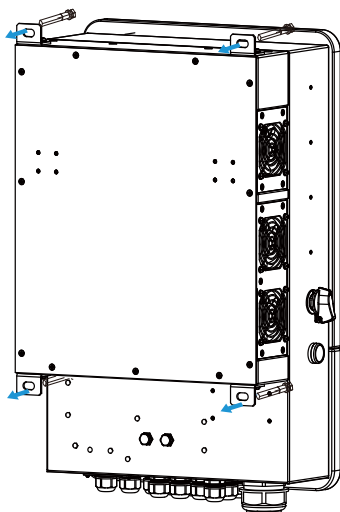
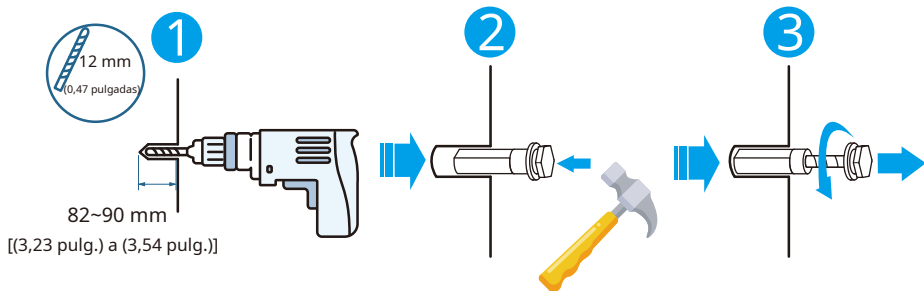

3.4 Conexión de la batería

Para un funcionamiento seguro y el cumplimiento normativo, se requiere un protector contra sobrecorriente de CC o un dispositivo de desconexión independiente entre la batería y el inversor. En algunas aplicaciones, puede que no se requieran dispositivos de conmutación, pero sí protectores contra sobrecorriente. Consulte el amperaje típico en la tabla a continuación para conocer el tamaño del fusible o disyuntor requerido.

<i>Modelo</i>	<i>Tamaño del cable</i>	<i>Cable (mm)²</i>	<i>Valor de par (máximo)</i>
5 kW	1 AWG	35	16,9 Nm
6 kW	0 AWG	50	20,3 Nm
7,6/8 kW	3/0 AWG	70	28,2 Nm
10 kW	4/0 AWG	95	28,2 Nm
12 kW	250 kcmil	120	36,7 Nm

Gráfico 3-2 Tamaño del cable



Todo cableado debe ser realizado por una persona profesional.



Conectar la batería con un cable adecuado es importante para el funcionamiento seguro y eficiente del sistema. Para reducir el riesgo de lesiones, consulte la Tabla 3-2 para ver los cables recomendados.

Siga los pasos a continuación para implementar la conexión de la batería:

1. Elija un cable de batería adecuado con el conector correcto que pueda encajar bien en los terminales de la batería.
2. Utilice un destornillador adecuado para desatornillar los tornillos y colocar la batería.
conectores, luego apriete el perno con el destornillador, asegúrese de que los pernos estén apretados con un torque de 24,5 NM en el sentido de las agujas del reloj
3. Asegúrese de que la polaridad tanto de la batería como del inversor esté conectada correctamente.

DOM-(5-8)K-SG02LP2-US-AM2

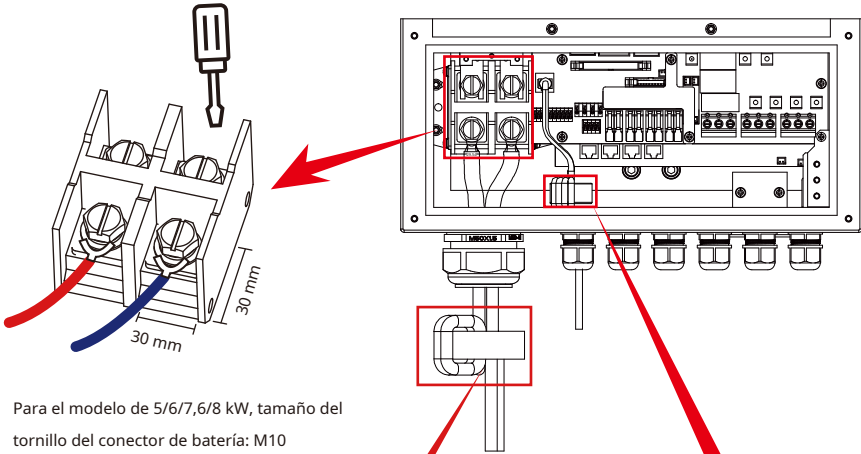

Para el modelo de 5/6/7,6/8 kW, tamaño del tornillo del conector de batería: M10

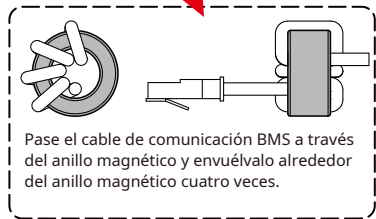
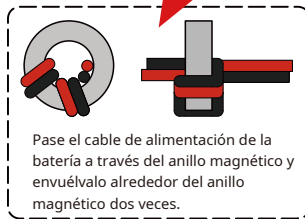

DOM-(10-12)K-SG02LP2-US-AM3

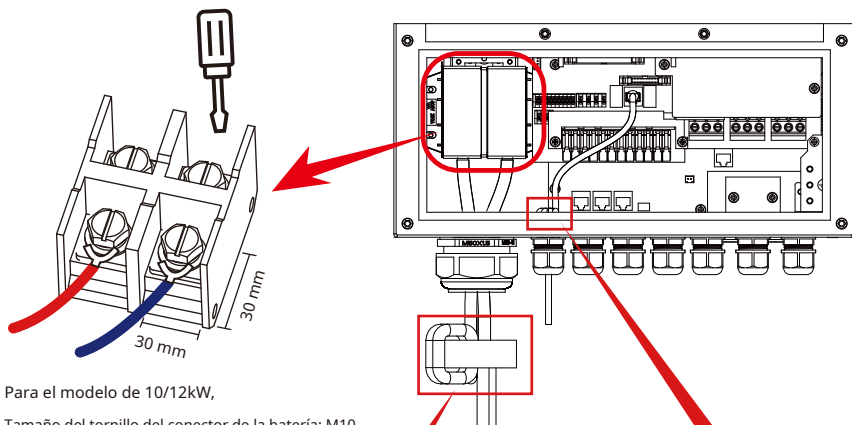

Para el modelo de 10/12kW,

Tamaño del tornillo del conector de la batería: M10

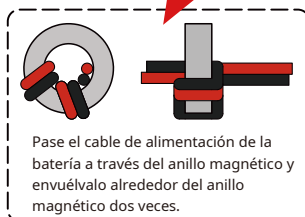

4. En caso de que los niños toquen el inversor o entren insectos, asegúrese de que el conector del inversor esté fijado en la posición impermeable girándolo en el sentido de las agujas del reloj.



La instalación debe realizarse con cuidado.



Antes de realizar la conexión final de CC o cerrar el disyuntor/desconexión de CC, asegúrese de que el positivo (+) esté conectado al positivo (+) y el negativo (-) al negativo (-). La conexión con polaridad inversa en la batería dañará el inversor.

3.4.1 Definición del puerto de función

DOM-(5-8)K-SG02LP2-US-AM2

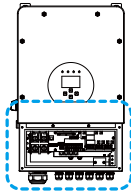

Inversor

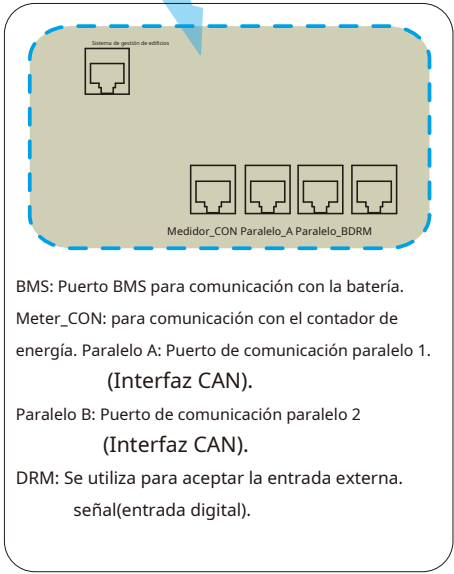
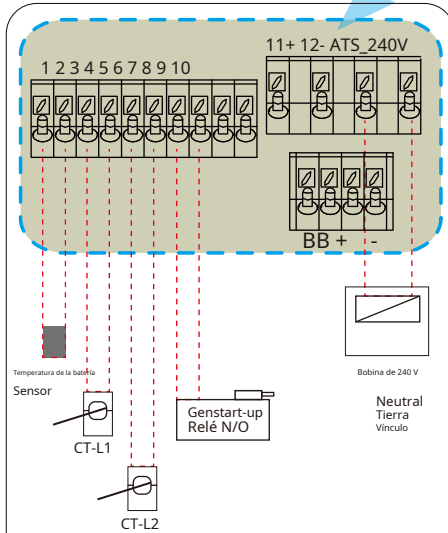
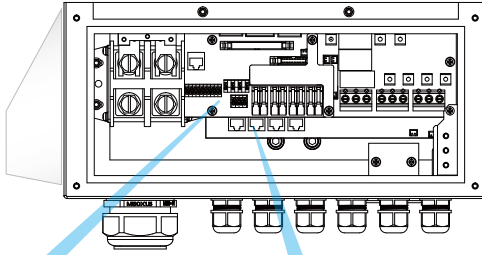

BMS: Puerto BMS para comunicación con la batería.
 Meter_CON: para comunicación con el contador de energía. Paralelo A: Puerto de comunicación paralelo 1. (Interfaz CAN).
 Paralelo B: Puerto de comunicación paralelo 2 (Interfaz CAN).
 DRM: Se utiliza para aceptar la entrada externa. señal(entrada digital).

TEMP (1,2): sensor de temperatura de la batería para batería de plomo-ácido.

CT-L1 (3,4): transformador de corriente (CT1) para modo de "exportación cero a CT" se fija en L1 cuando está en sistema de fase dividida.

CT-L2 (5,6): transformador de corriente (CT2) para modo de "exportación cero a CT" se fija en L2 cuando está en sistema de fase dividida.

G-start (7,8): señal de contacto seco para el arranque del generador diésel.

Cuando la señal GEN está activa, el contacto abierto (GS) se activa (sin salida de tensión). Válvula G (9, 10): reservada.

RSD_12V_out(11+,12-): Cuando la batería está conectada y el inversor está en estado "ON", proporcionará 12 Vcc.

ATS_240V: Si se cumplen las condiciones emitirá 230 Vca.

Señal de cortocircuito RSD/Señal de voltaje RSD (B, B/+, -): cuando el terminal "B" y "B" se cortocircuitan con una conexión de cable adicional, o hay una entrada de 12 VCC en el terminal "+ y -", entonces los 12 VCC de RSD+ y RSD- desaparecerán inmediatamente y el inversor se apagará inmediatamente.

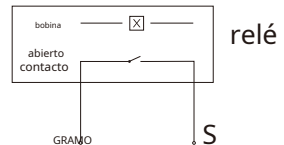

GS (señal de arranque del generador diésel)

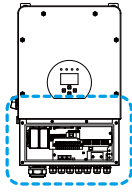

Inversor

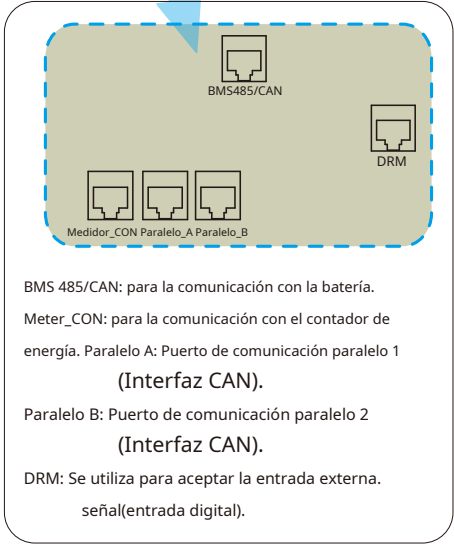
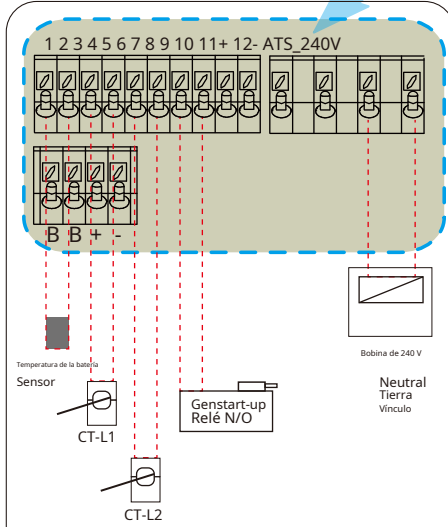
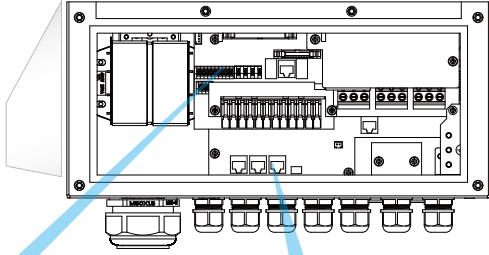

BMS 485/CAN: para la comunicación con la batería.
 Meter_CON: para la comunicación con el contador de energía. Paralelo A: Puerto de comunicación paralelo 1 (Interfaz CAN).
 Paralelo B: Puerto de comunicación paralelo 2 (Interfaz CAN).
 DRM: Se utiliza para aceptar la entrada externa señal(entrada digital).

TEMP (1,2): sensor de temperatura de la batería para batería de plomo-ácido.

CT-L1 (3,4): transformador de corriente (CT1) para modo de "exportación cero a CT" se fija en L1 cuando está en sistema de fase dividida.

CT-L2 (5,6): transformador de corriente (CT2) para modo de "exportación cero a CT" se fija en L2 cuando está en sistema de fase dividida.

G-start (7,8): señal de contacto seco para el arranque del generador diésel.

Cuando la señal GEN está activa, el contacto abierto (GS) se activa (sin salida de tensión). Válvula G (9, 10): reservada.

RSD_12V_out(11+, 12-): Cuando la batería está conectada y el inversor está en estado "ON", proporcionará 12 Vcc.

ATS_240V: Si se cumplen las condiciones emitirá 230 Vca.

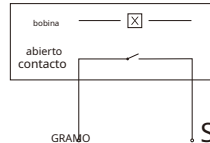

relé

GS (señal de arranque del generador diésel)

Señal de cortocircuito RSD/Señal de voltaje RSD (B, B/+, -): cuando el terminal "B" y "B" se cortocircuitan con una conexión de cable adicional, o hay una entrada de 12 VCC en el terminal "+ y -", entonces los 12 VCC de RSD+ y RSD- desaparecerán inmediatamente y el inversor se apagará inmediatamente.

3.4.2 Conexión del sensor de temperatura para batería de plomo-ácido

DOM-(5-8)K-SG02LP2-US-AM2

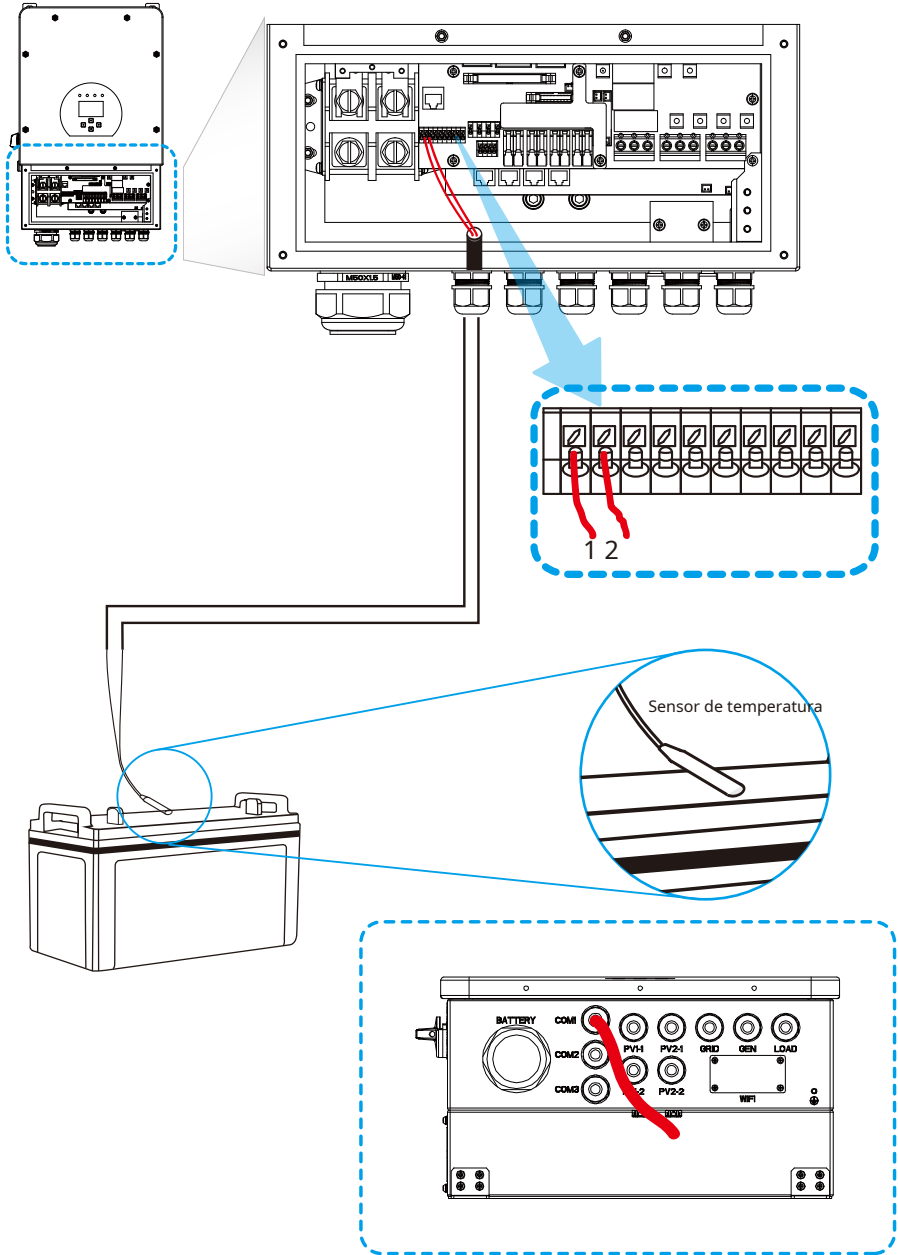

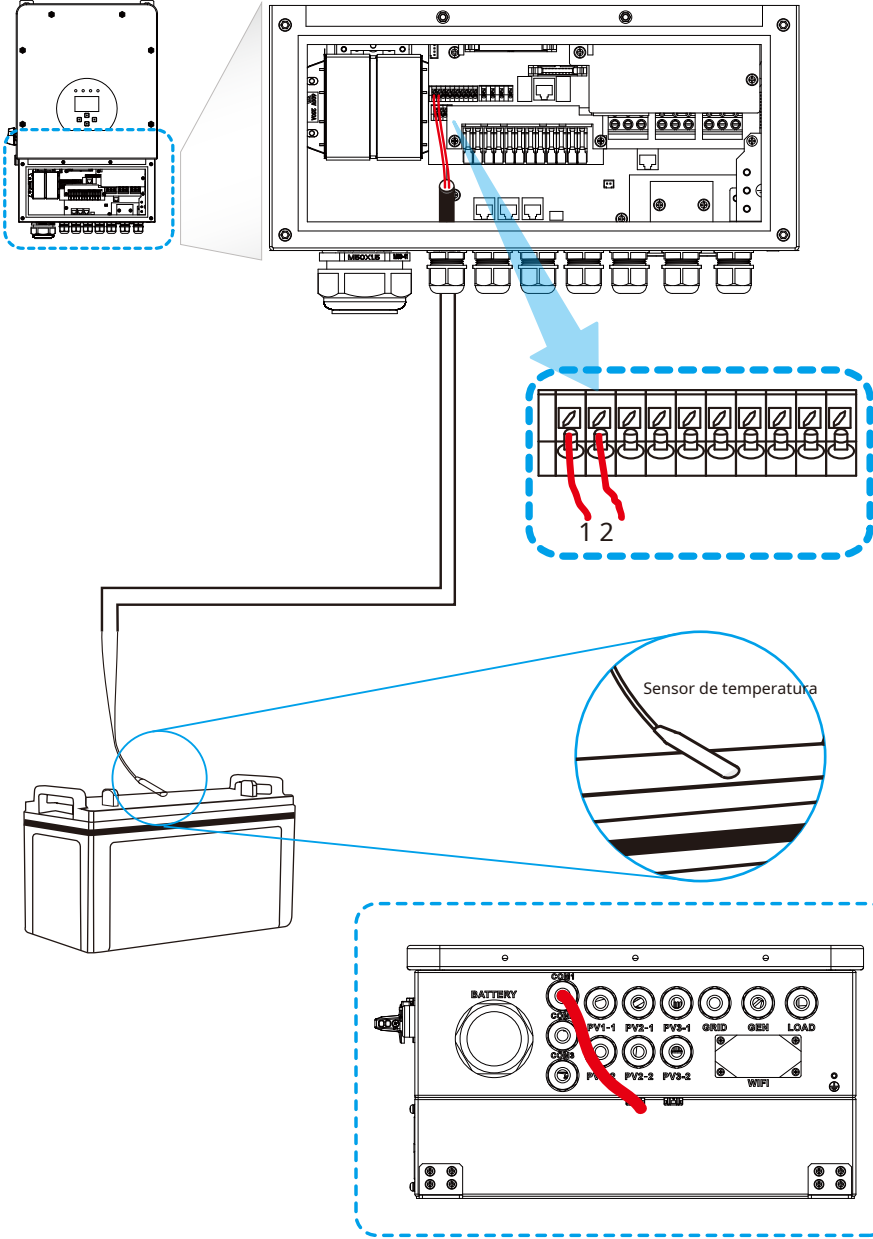

3.5 Conexión a la red y conexión de carga de respaldo

Antes de conectarlo a la red, se debe instalar un interruptor de CA independiente entre el inversor y la red, así como entre la carga de respaldo y el inversor. Esto garantizará que el inversor se desconecte de forma segura durante el mantenimiento y esté completamente protegido contra sobrecorrientes. Para los modelos de 5/6/7,6/8/10/12 kW, el interruptor de CA recomendado para la carga de respaldo es de 40 A, para los de 7,6/8 kW es de 63 A y para los de 10/12 kW es de 100 A.

Hay tres bloques de terminales con las marcas "Grid", "Load" y "GEN". No conecte incorrectamente los conectores de entrada y salida.



Nota:

En la instalación final, se deberá instalar junto con el equipo un interruptor automático certificado según IEC 60947-1 e IEC 60947-2.

Todo el cableado debe ser realizado por personal cualificado. Es fundamental para la seguridad y el funcionamiento eficiente del sistema utilizar el cable adecuado para la conexión de entrada de CA. Para reducir el riesgo de lesiones, utilice el cable recomendado a continuación.

Conexión a la red y conexión de carga de respaldo (cables de cobre)

Modelo	Tamaño del cable	Cable (mm ²)	Valor de par (máximo)
5 kW	8 AWG	8.4	2,8 Nm
6/7,6/8 kW	6 AWG	13.3	4,0 Nm
10/12 kW	4 AWG	21.1	4,0 Nm

Conexión a la red y conexión de carga de respaldo (cables de cobre) (bypass)

Modelo	Tamaño del cable	Cable (mm ²)	Valor de par (máximo)
5 kW	8 AWG	8.4	2,8 Nm
6/7,6/8 kW	6 AWG	13.3	4,0 Nm
10/12 kW	4 AWG	21.1	4,0 Nm

Tabla 3-3 Tamaño recomendado para cables de CA

Siga los pasos a continuación para implementar la conexión de entrada/salida de CA:

1. Antes de realizar la conexión a la red, la carga y el puerto del generador, asegúrese de apagar primero el disyuntor o seccionador de CA.
2. Retire la funda aislante de 10 mm de longitud y desatornille los pernos. Para el puerto GRID, simplemente inserte los cables en los terminales según las polaridades indicadas en el bloque de terminales. Para los puertos GEN y Load, pase primero los cables por el anillo magnético y luego insértelos en los terminales según las polaridades indicadas en el bloque de terminales. Apriete los tornillos de los terminales y asegúrese de que los cables estén completamente conectados de forma segura.

DOM-(5-8)K-SG02LP2-US-AM2

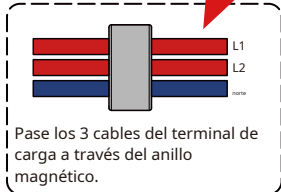
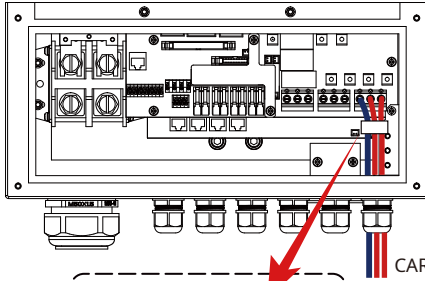
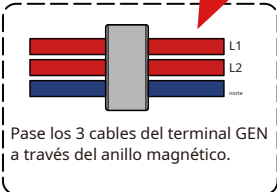
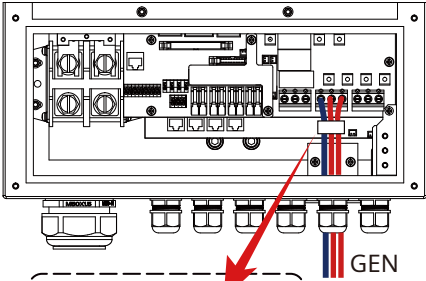
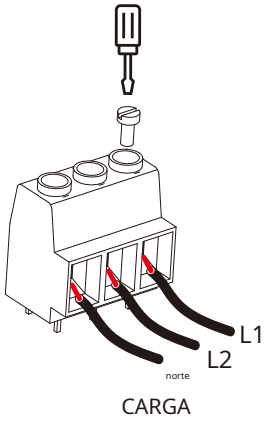
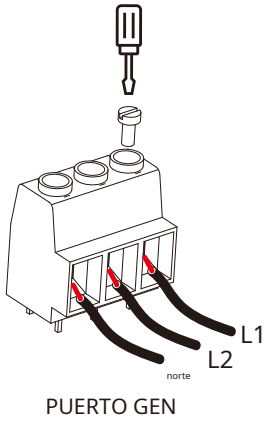
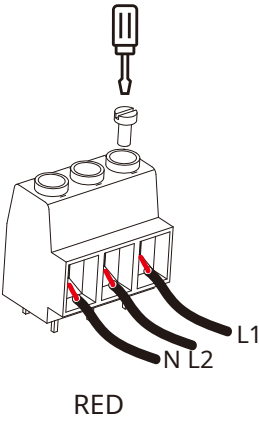
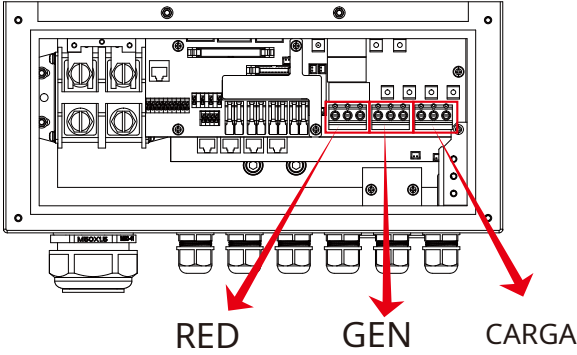

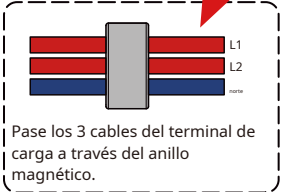
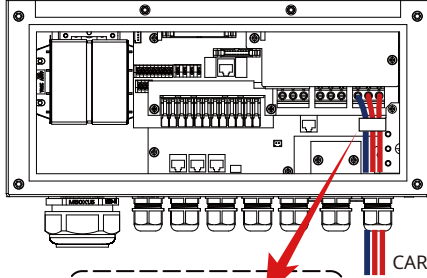
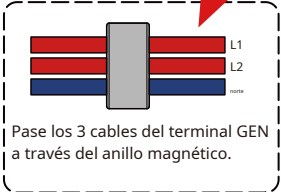
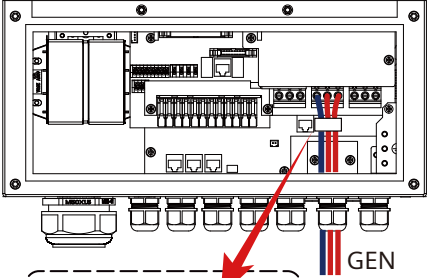
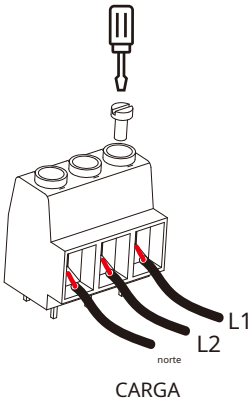
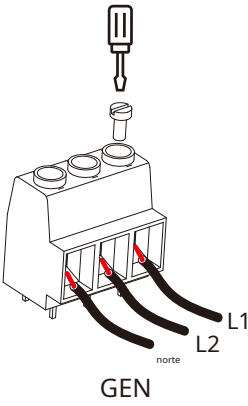
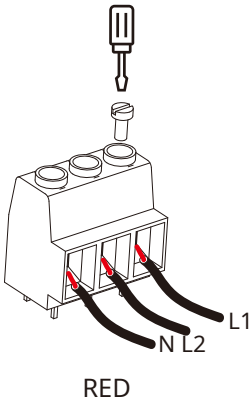
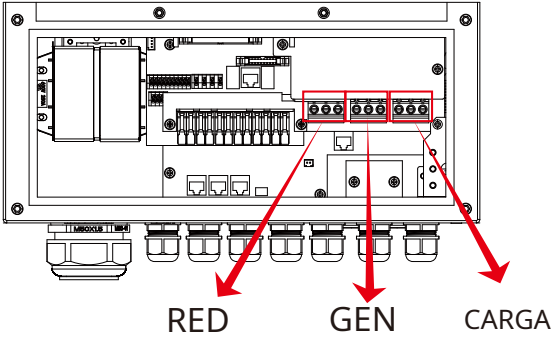



Asegúrese de que la fuente de alimentación de CA esté desconectada antes de intentar conectarla a la unidad.

3. A continuación, inserte los cables de salida de CA según las polaridades indicadas en el bloque de terminales y apriete el terminal. Asegúrese de conectar también los cables N y PE correspondientes a los terminales correspondientes.
4. Asegúrese de que los cables estén conectados de forma segura.
5. Los aparatos como el aire acondicionado requieren al menos de 2 a 3 minutos para reiniciarse, ya que es necesario tener tiempo suficiente para equilibrar el gas refrigerante dentro del circuito. Si se produce un corte de energía y la recuperación es rápida, se dañarán los aparatos conectados. Para evitar este tipo de daños, consulte con el fabricante del aire acondicionado si cuenta con función de retardo antes de la instalación. De lo contrario, este inversor activará una falla por sobrecarga y cortará la salida para proteger el aparato, pero en ocasiones puede causar daños internos al aire acondicionado.

3.6 Conexión fotovoltaica

Antes de conectar los módulos fotovoltaicos, instale un disyuntor de CC independiente entre el inversor y los módulos. Es fundamental para la seguridad y el funcionamiento eficiente del sistema utilizar el cable adecuado para la conexión de los módulos fotovoltaicos. Para reducir el riesgo de lesiones, utilice el tamaño de cable recomendado, como se indica a continuación.

<i>Modelo</i>	<i>Tamaño del cable</i>	<i>Cable (mm²)</i>
5/6/7,6/8/10/12 kW	12 AWG	2.5

Gráfico 3-4 Tamaño del cable



Para evitar cualquier mal funcionamiento, no conecte al inversor ningún módulo fotovoltaico con posible fuga de corriente. Por ejemplo, los módulos fotovoltaicos conectados a tierra provocarán fugas de corriente al inversor. Al utilizar módulos fotovoltaicos, asegúrese de que PV+ y PV- del panel solar no estén conectados a la barra de tierra del sistema.



Se recomienda utilizar una caja de conexiones fotovoltaica con protección contra sobretensiones. De lo contrario, el inversor podría sufrir daños si cae un rayo sobre los módulos fotovoltaicos.

3.6.1 Selección del módulo fotovoltaico:

Al seleccionar los módulos fotovoltaicos adecuados, asegúrese de tener en cuenta los siguientes parámetros:

- 1) El voltaje de circuito abierto (Voc) de los módulos fotovoltaicos no excede el voltaje máximo de circuito abierto del conjunto fotovoltaico del inversor.
- 2) El voltaje de circuito abierto (Voc) de los módulos fotovoltaicos debe ser mayor que el voltaje de arranque mínimo.
- 3) Los módulos fotovoltaicos utilizados para conectar este inversor deberán estar certificados como Clase A según IEC 61730.

<i>Modelo de inversor</i>	<i>5 kW</i>	<i>6 kW</i>	<i>7,6 kW</i>	<i>8 kW</i>	<i>10 kW</i>	<i>12 kW</i>
Voltaje de entrada fotovoltaica	370 V (125 V ~ 500 V)					
Rango de voltaje MPPT del conjunto fotovoltaico	150 V-425 V					
Número de rastreadores de MPP	2				3	
Número de cadenas por rastreador MPP	2+2				2+2+2	

Gráfico 3-5

3.6.2 Conexión del cable del módulo fotovoltaico:

Siga los pasos a continuación para implementar la conexión del módulo fotovoltaico:

1. Retire el manguito aislante 10 mm para los conductores positivos y negativos.
2. Se recomienda colocar casquillos de cordón en el extremo de los cables positivos y negativos con una herramienta de crimpado adecuada.
3. Compruebe la polaridad correcta de la conexión de los cables de los módulos fotovoltaicos y los conectores de entrada fotovoltaica. A continuación, conecte el polo positivo (+) del cable de conexión al polo positivo (+) del conector de entrada fotovoltaica. Conecte el polo negativo (-) del cable de conexión al polo negativo (-) del conector de entrada fotovoltaica. Cierre el interruptor y asegúrese de que los cables estén bien fijados.

DOM-(5-8)K-SG02LP2-US-AM2

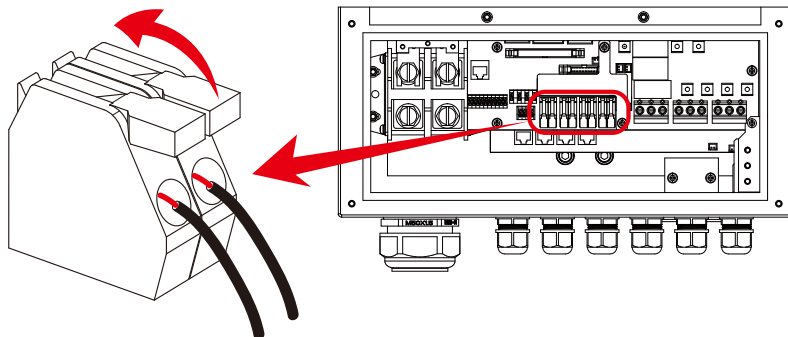

DOM-(10-12)K-SG02LP2-US-AM3

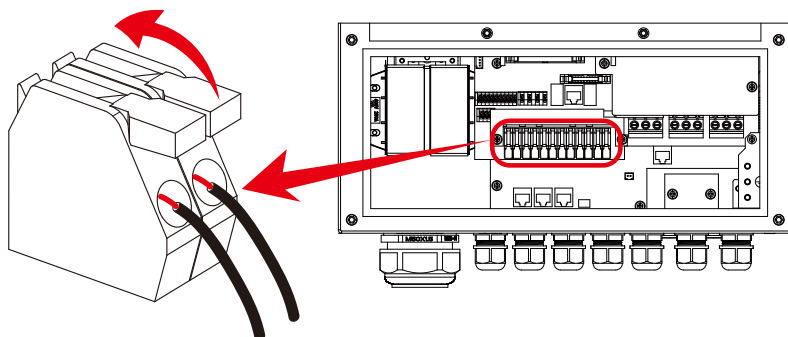

3.7 Conexión del TC

DOM-(5-8)K-SG02LP2-US-AM2

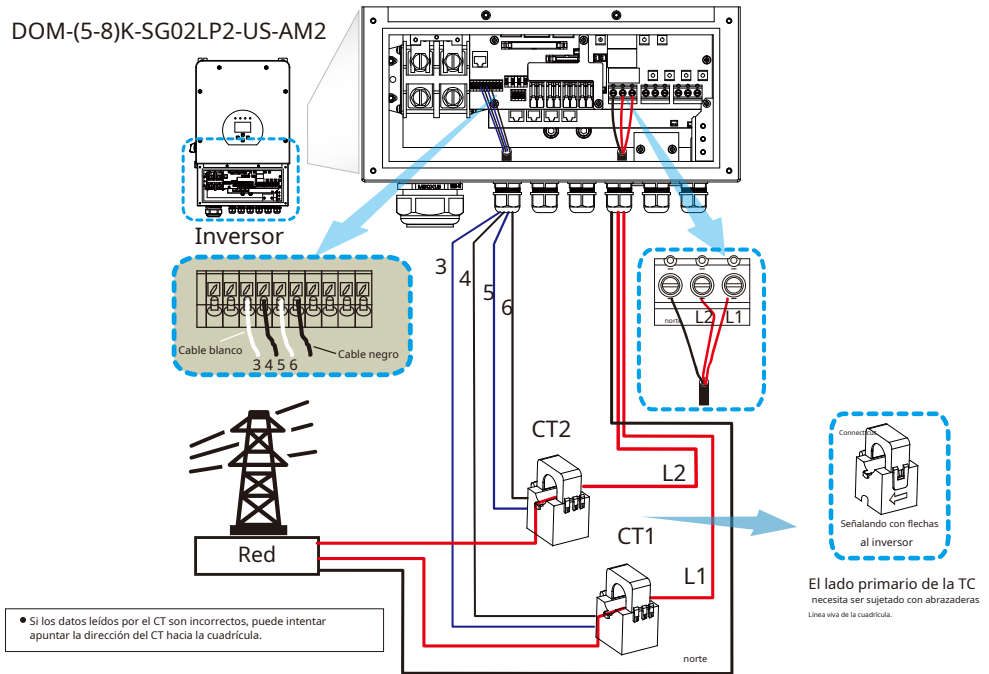

DOM-(10-12)K-SG02LP2-US-AM3

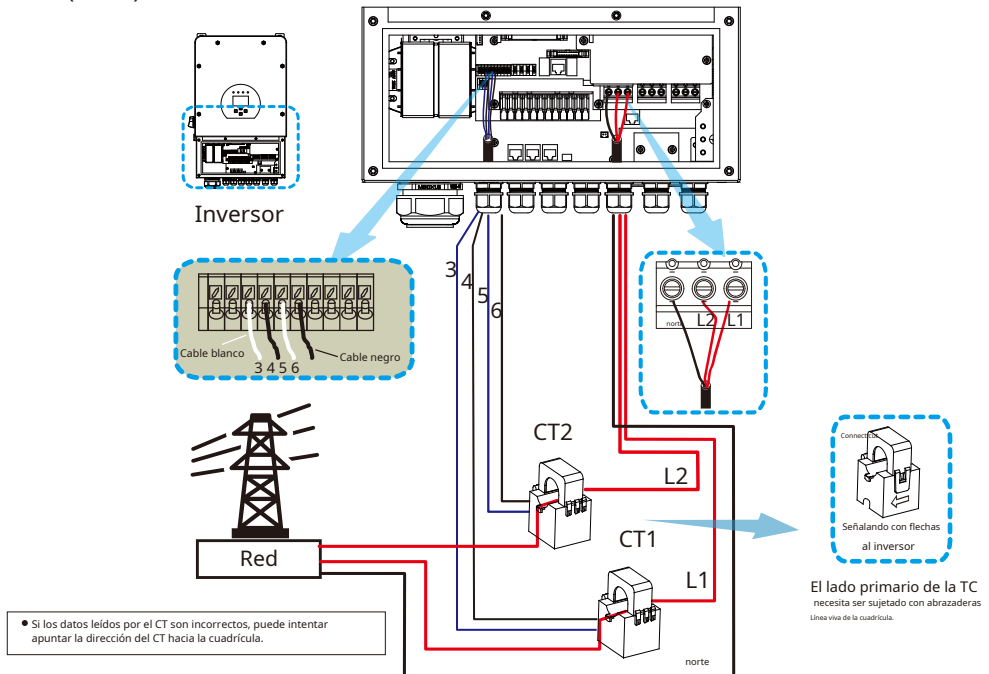

3.7.1 Conexión del medidor

DOM-(5-8)K-SG02LP2-US-AM2

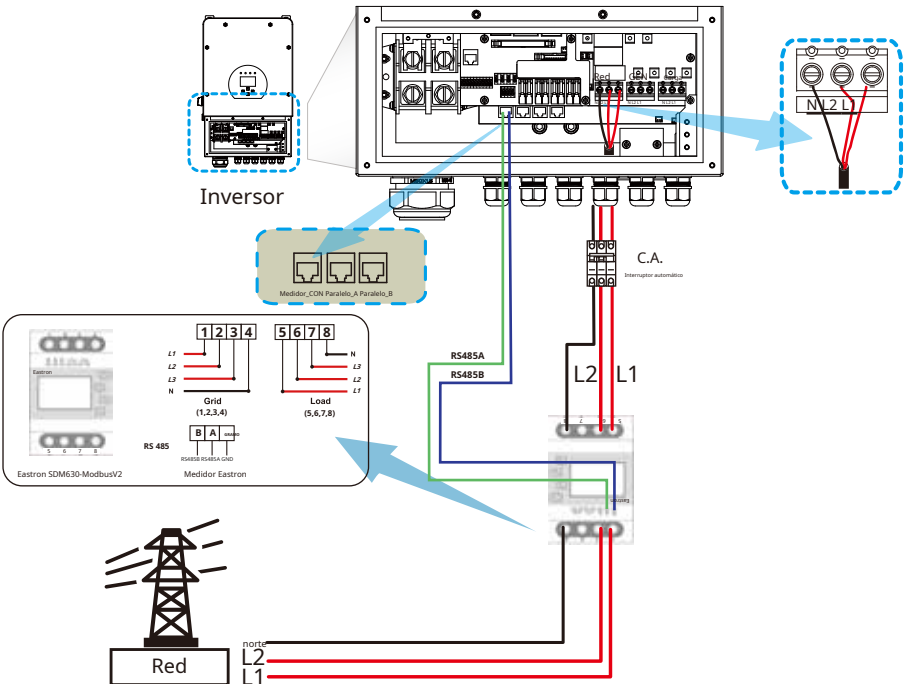
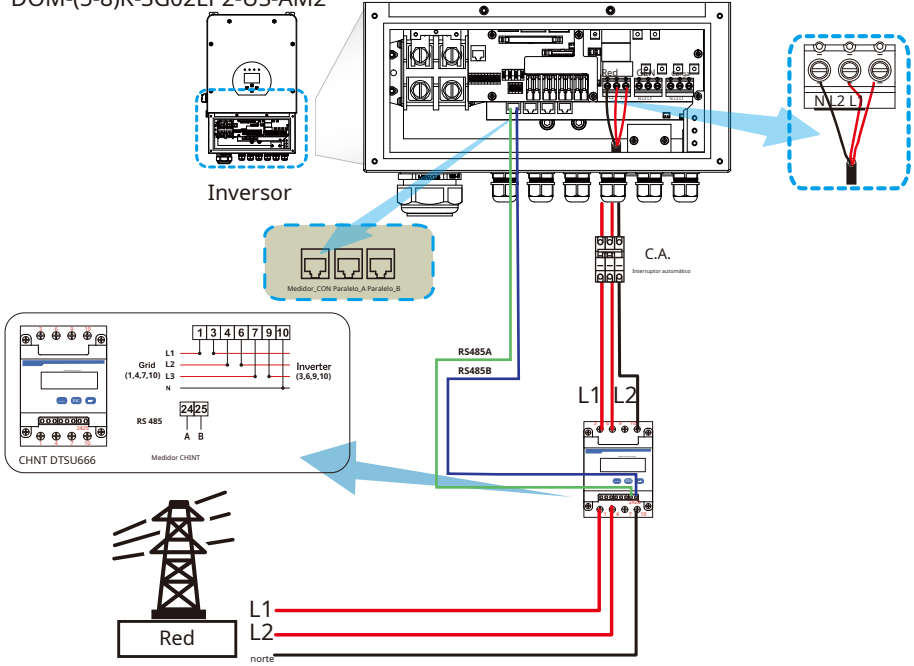

DOM-(10-12)K-SG02LP2-US-AM3

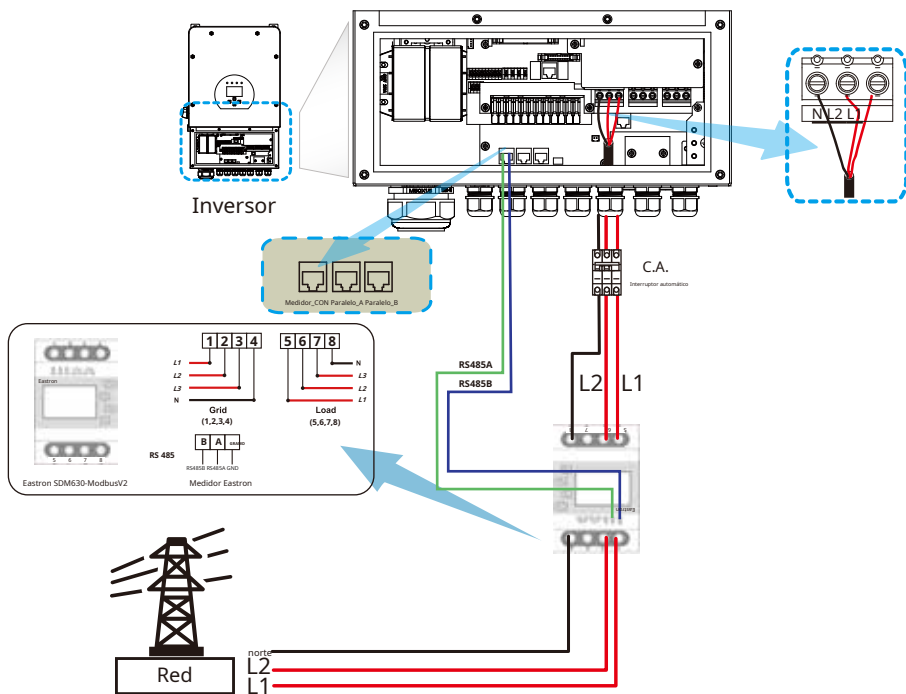
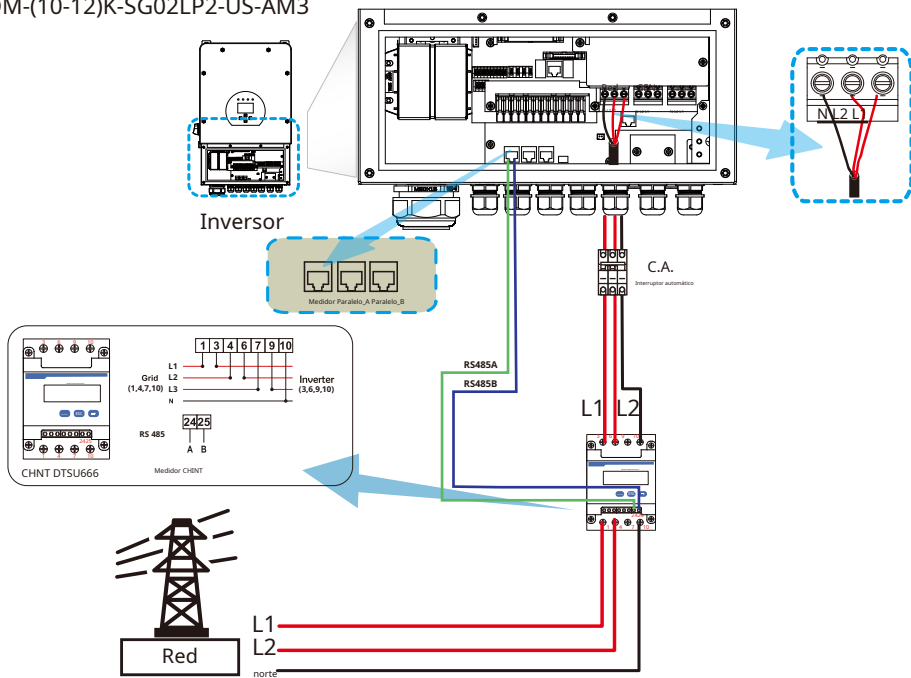



Nota:

Cuando el inversor está en estado fuera de la red, la línea N debe conectarse a tierra.

3.8 Conexión a tierra (obligatoria)

El cable de tierra debe conectarse a la placa de tierra en el lado de la rejilla, esto evita descargas eléctricas si falla el conductor de protección original.

DOM-(5-8)K-SG02L P2-US-AM2

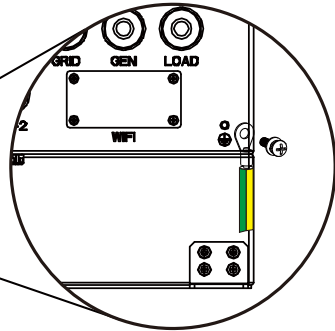
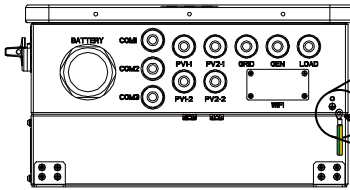

DOM-(10-12)K-SG02 LP2-US-AM3

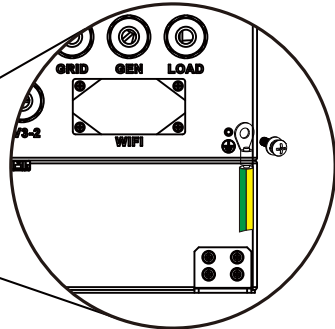
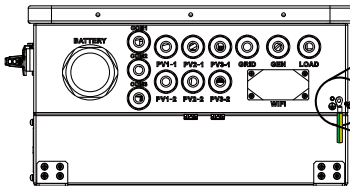

Conexión a tierra (cables de cobre)

<i>Modelo</i>	<i>Tamaño del cable</i>	<i>Cable (mm)²</i>	<i>Valor de par (máximo)</i>
5/6 kW	6 AWG	13.3	4,0 Nm
7,6/8/10 kW	4 AWG	21.2	4,0 Nm
12 kW	3 AWG	26.7	4,0 Nm

Conexión a tierra (cables de cobre) (bypass)

<i>Modelo</i>	<i>Tamaño del cable</i>	<i>Cable (mm)²</i>	<i>Valor de par (máximo)</i>
5/6 kW	6 AWG	13.3	4,0 Nm
7,6/8/10 kW	4 AWG	21.2	4,0 Nm
12 kW	3 AWG	26.7	4,0 Nm



Advertencia:

El inversor incorpora un circuito de detección de fugas de corriente. Se puede conectar un RCD tipo A al inversor para su protección, de acuerdo con las leyes y normativas locales. Si se conecta un dispositivo de protección contra fugas de corriente externo, su corriente de funcionamiento debe ser igual o superior a 300 mA; de lo contrario, el inversor podría no funcionar correctamente.

3.9 Conexión WIFI

Para la configuración del enchufe Wi-Fi, consulte las ilustraciones del enchufe Wi-Fi. El enchufe Wi-Fi no es una configuración estándar, es opcional.

3.10 Sistema de cableado para inversor

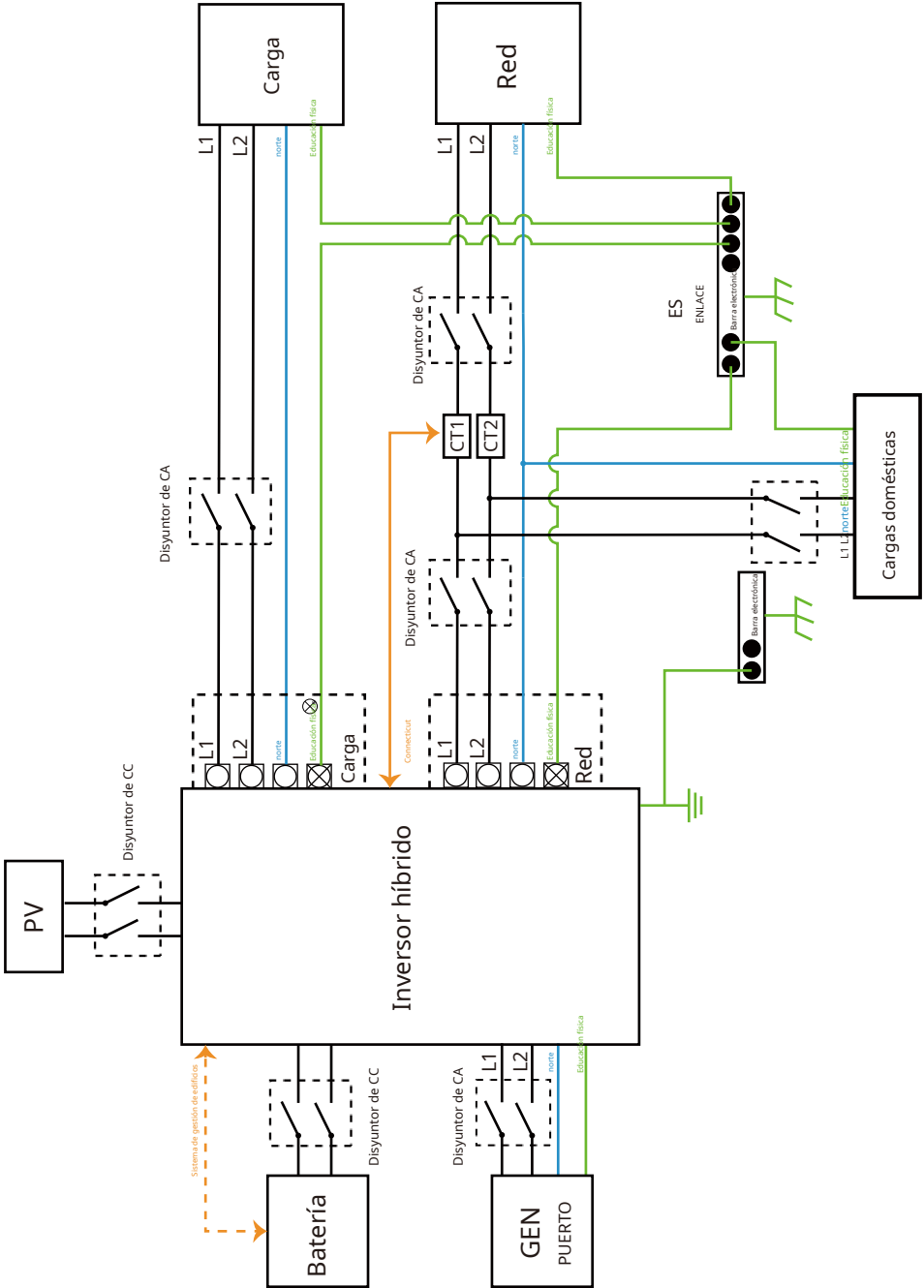

3.11 Diagrama de aplicación típico del generador diésel

DOM-(5-8)K-SG02LP2-US-AM2

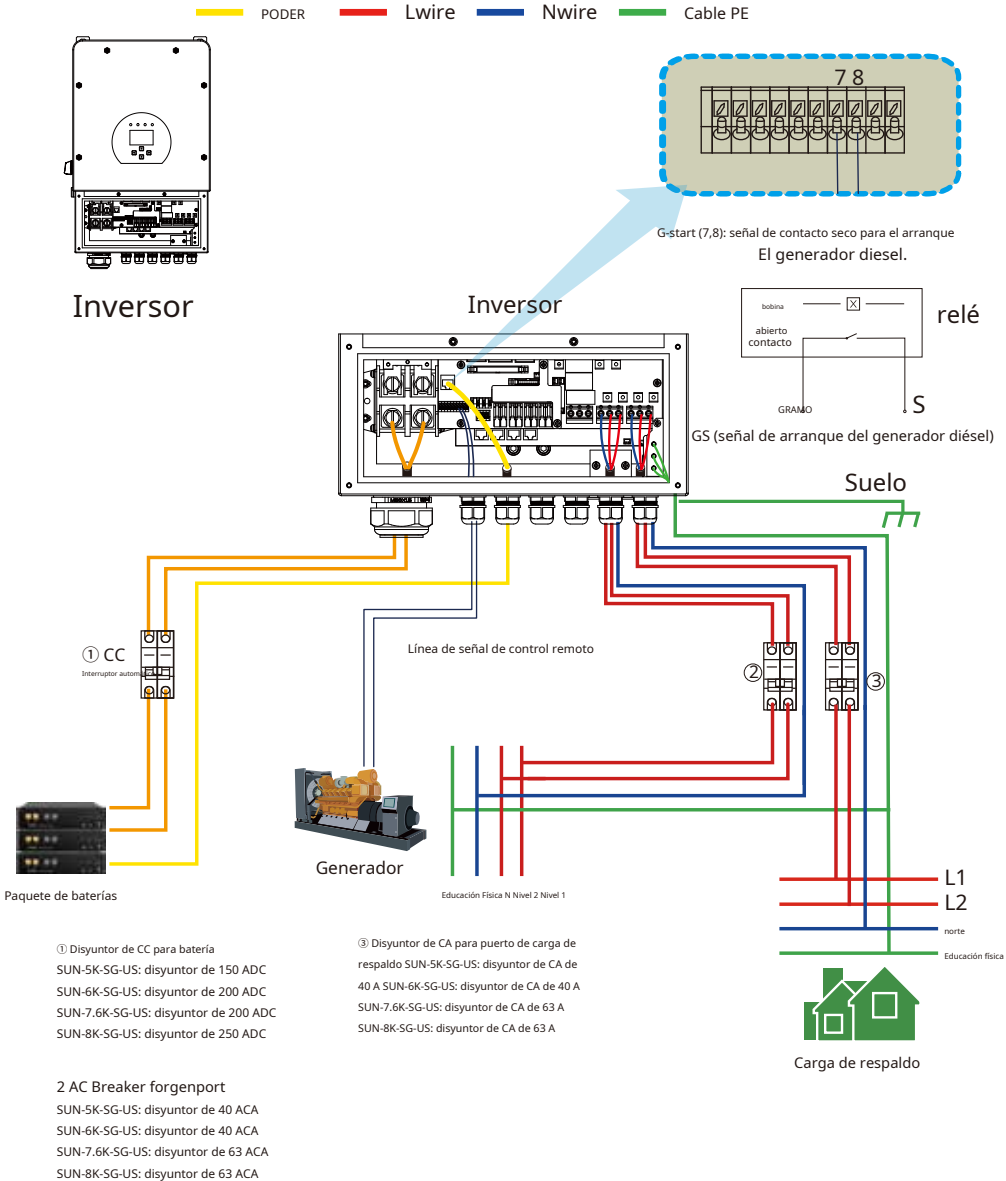

DOM-(10-12)K-SG02LP2-US-AM3

PODER (Yellow) Lwire (Red) Nwire (Blue) Cable PE (Green)

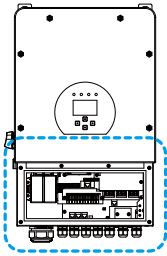

Inversor

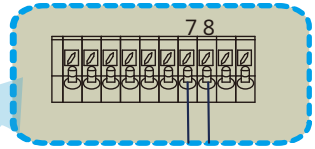

G-start (7,8): señal de contacto seco para el arranque El generador diesel.

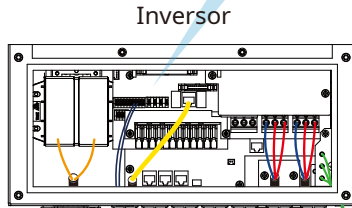

Inversor

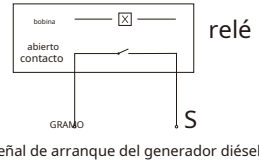

Suelo

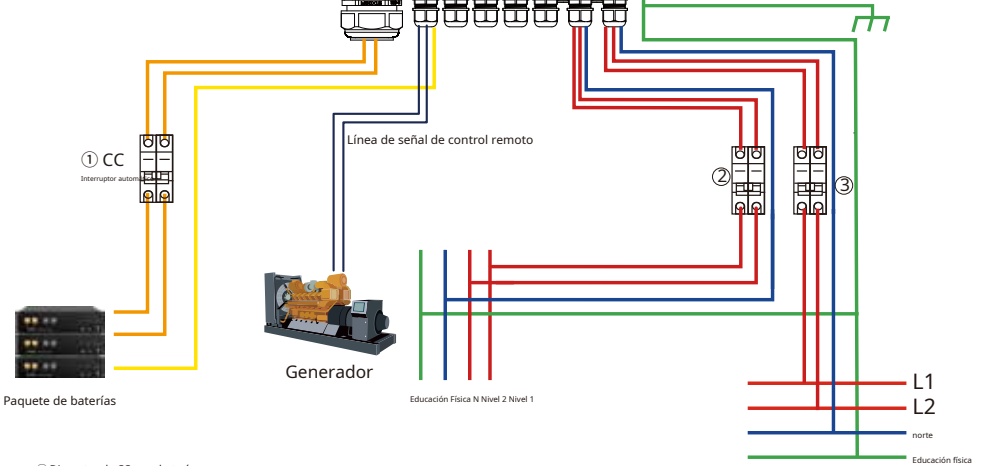

Paquete de baterías

Generador

Educación Física N Nivel 2 Nivel 1

L1
L2

norte
Educación física



Carga de respaldo

① Disyuntor de CC para batería

SUN-10K-SG-US: disyuntor de 300 ADC

SUN-12K-SG-US: disyuntor de 300 ADC

2 AC Breaker forgenport

SUN-10K-SG-US: disyuntor de 100 ACA

SUN-12K-SG-US: disyuntor de 100 ACA

③ Disyuntor de CA para puerto de carga de respaldo

SUN-10K-SG-US: disyuntor de CA de 100 A SUN-12K-

SG-US: disyuntor de CA de 100 A

3.12 Diagrama de conexión en paralelo de fase dividida (120/240 V CA)

DOM-(5-8)K-SG02LP2-US-AM2

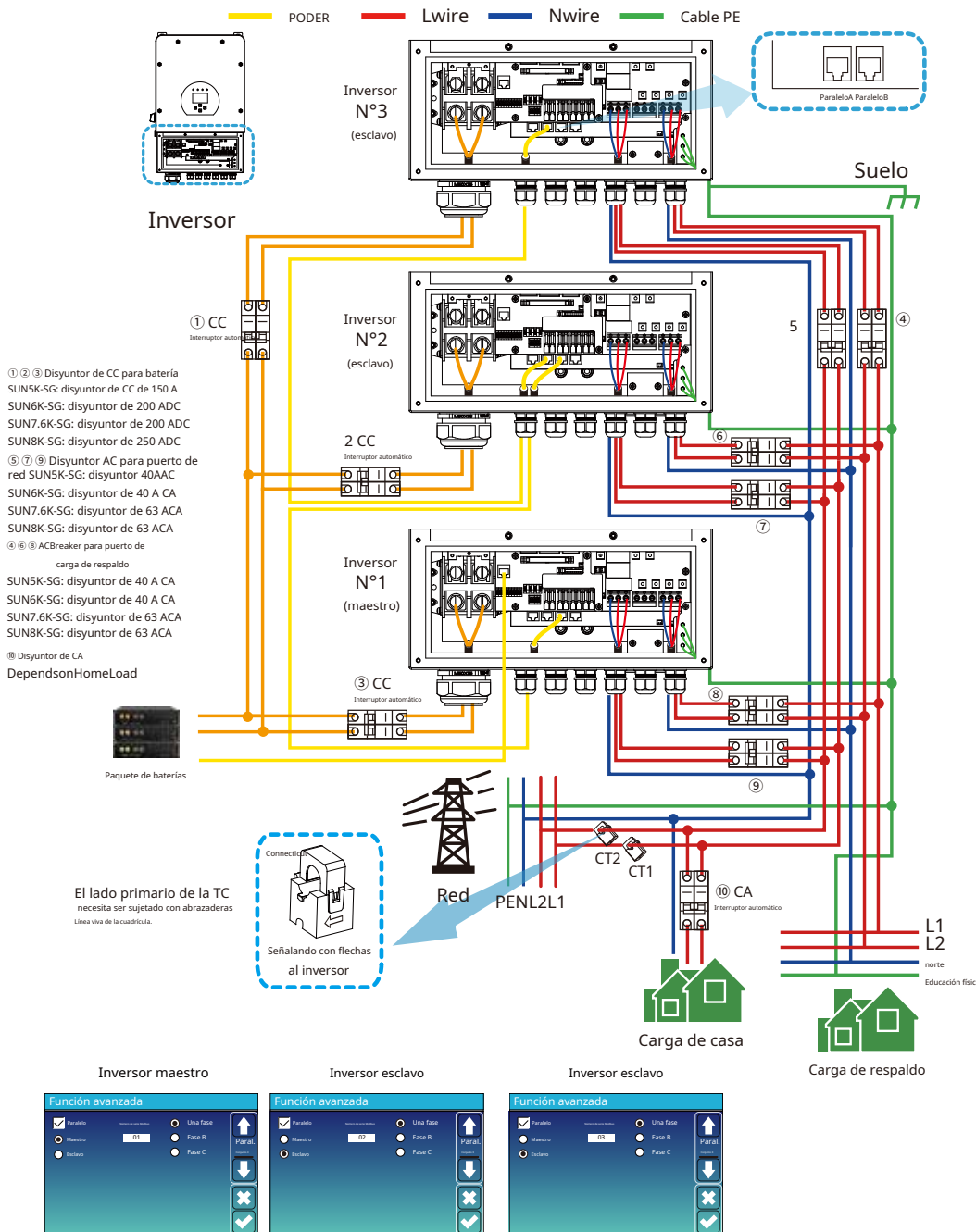

DOM-(10-12)K-SG02LP2-US-AM3

PODER (Yellow) Lwire (Red) Nwire (Blue) Cable PE (Green)

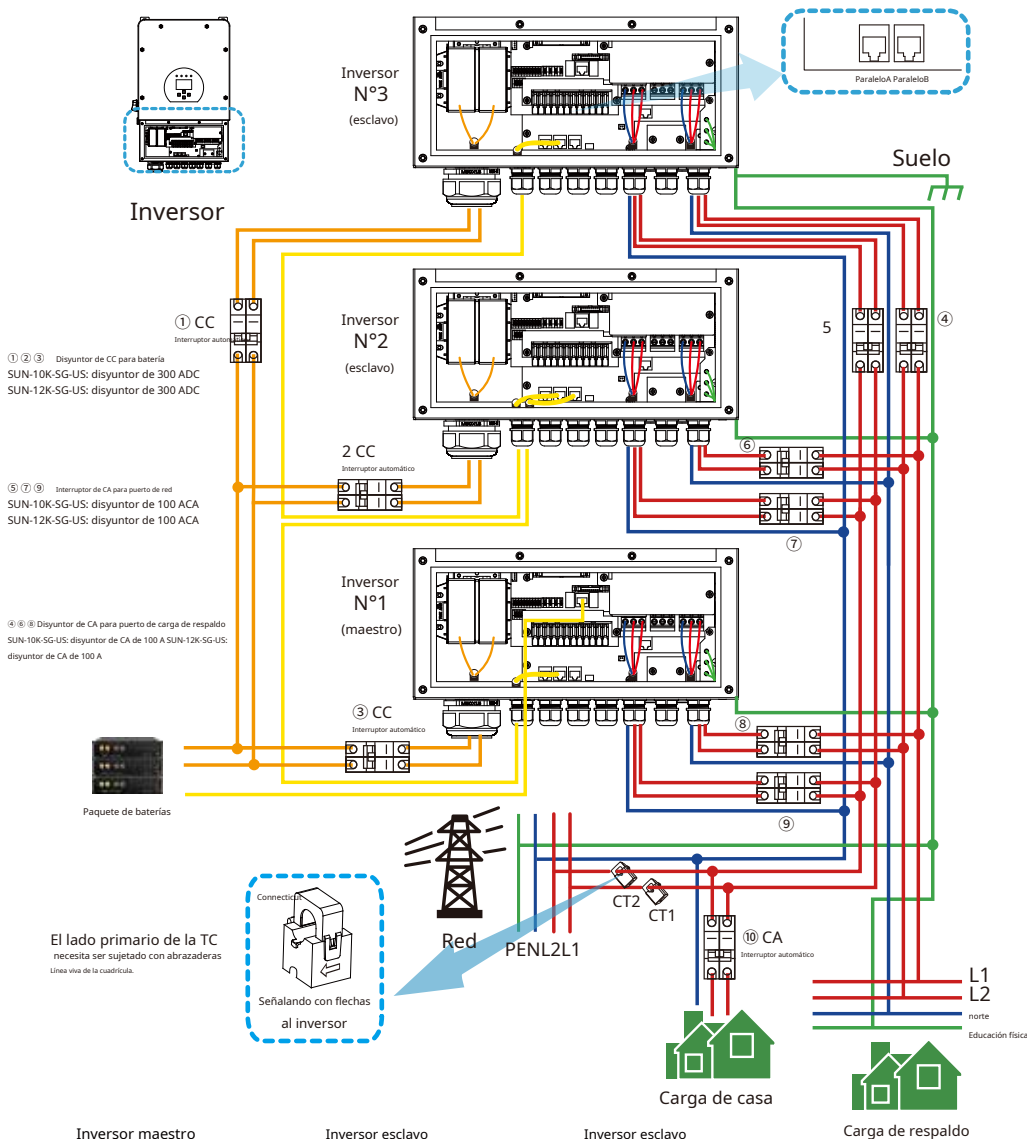

Inversor maestro

Inversor esclavo

Inversor esclavo

Carga de respaldo

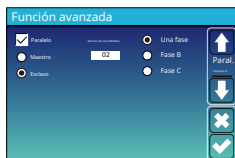
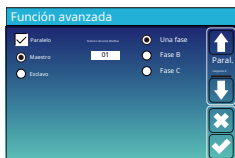

3,13 piezas Conexión en paralelo para trifásica 120/208

DOM-(5-8)K-SG02LP2-US-AM2

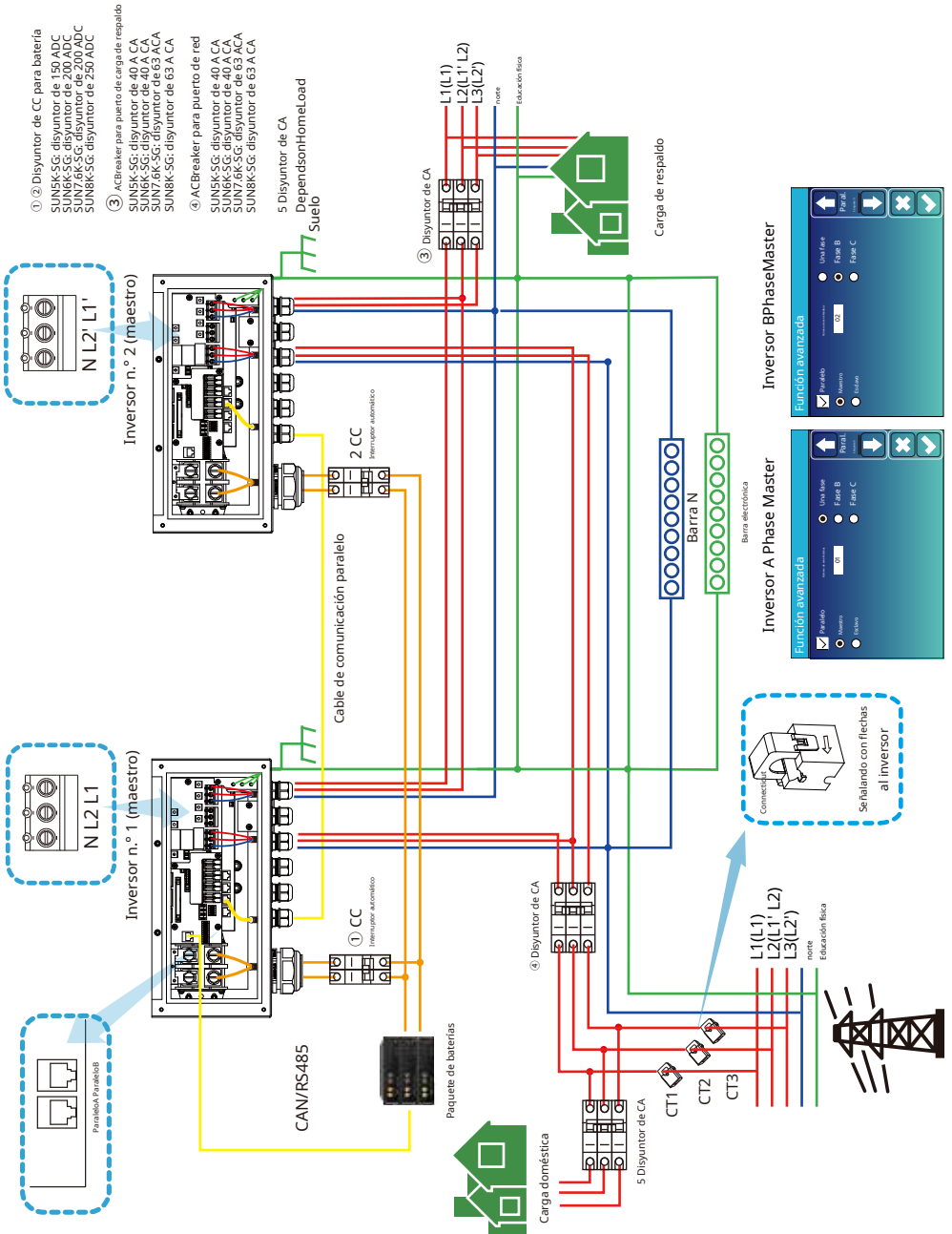

DOM-(10-12)K-SG02LP2-US-AM3

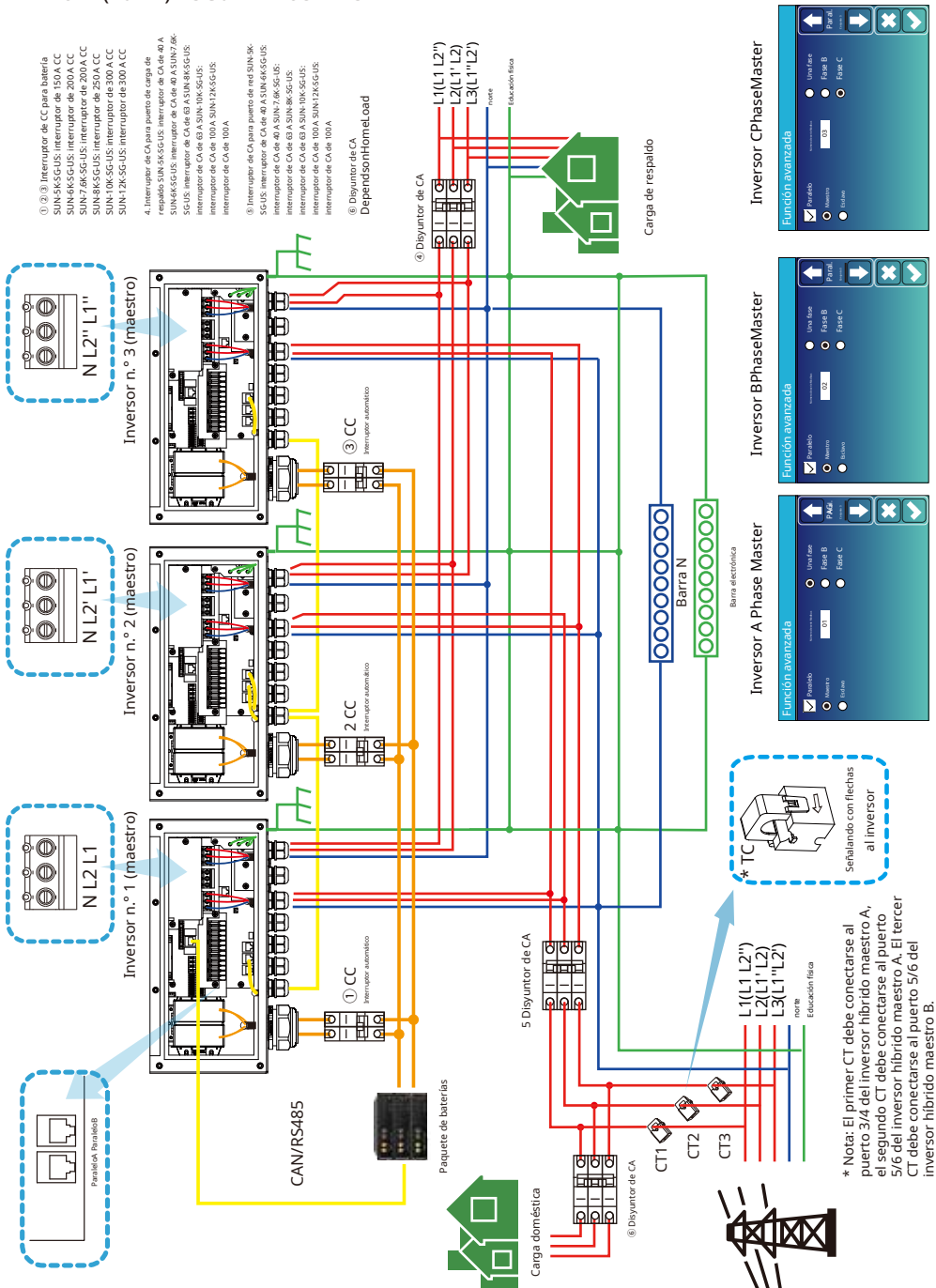

- ① ② ③ Interruptor de CC para baterías SUN-8K-SG-US; interruptor de 150A CC SUN-4K-SG-US; interruptor de 200A CC SUN-7,6K-SG-US; interruptor de 200A CC SUN-8K-SG-US; interruptor de 250A CC SUN-10K-SG-US; interruptor de 300A CC SUN-12K-SG-US; interruptor de carga de 300A
- 4. Interruptor de CA para puerto de carga de respaldo: SUN-4K-SG-US; interruptor de CA de 40 A SUN-6K-SG-US; interruptor de CA de 40 A SUN-7,6K-SG-US; interruptor de CA de 63 A SUN-8K-SG-US; interruptor de CA de 63 A SUN-10K-SG-US; interruptor de CA de 100 A SUN-12K-SG-US; interruptor de CA de 100A
- ⑤ Interruptor de CA para puerto de red SUN-8K-SG-US; interruptor de CA de 40 A SUN-6K-SG-US; interruptor de CA de 40 A SUN-7,6K-SG-US; interruptor de CA de 63 A SUN-8K-SG-US; interruptor de CA de 63 A SUN-10K-SG-US; interruptor de CA de 100 A SUN-12K-SG-US; interruptor de CA de 100A
- ⑥ Disyuntor de CA Dependentshommeload

* Nota: El primer CT debe conectarse al puerto 3/4 del inversor híbrido maestro A, el segundo CT debe conectarse al puerto 5/6 del inversor híbrido maestro A. El tercer CT debe conectarse al puerto 5/6 del inversor híbrido maestro B.

4. FUNCIONAMIENTO

4.1 Encendido y apagado

Una vez instalada correctamente la unidad y conectadas las baterías, simplemente presione el botón de encendido/apagado (ubicado en el lateral izquierdo de la carcasa) para encenderla. Si el sistema no tiene baterías conectadas, pero está conectado a la red eléctrica o al sistema fotovoltaico, y el botón de encendido/apagado está apagado, la pantalla LCD permanecerá encendida (la pantalla mostrará "OFF"). En este caso, al presionar el botón de encendido/apagado y seleccionar "Sin baterías", el sistema seguirá funcionando.

4.2 Panel de operación y visualización

El panel de operación y visualización, que se muestra en la siguiente gráfica, se encuentra en el panel frontal del inversor. Incluye cuatro indicadores, cuatro teclas de función y una pantalla LCD que muestra el estado de funcionamiento y la potencia de entrada/salida.

<i>Indicador LED</i>		<i>Mensajes</i>
corriente continua	Luz LED verde fija	Conexión fotovoltaica normal
C.A.	Luz LED verde fija	Conexión a la red normal
Normal	Luz LED verde fija	Inversor funcionando normalmente
Alarma	Luz LED roja fija	Mal funcionamiento o advertencia

Gráfico 4-1 Indicadores LED

<i>Tecla de función</i>	<i>Descripción</i>
ESC	Para salir del modo de configuración
Arriba	Para ir a la selección anterior
Abajo	Para ir a la siguiente selección
Ingresar	Para confirmar la selección

Gráfico 4-2 Botones de función

5. Iconos de la pantalla LCD

5.1 Pantalla principal

La pantalla LCD es táctil, la pantalla inferior muestra la información general del inversor.

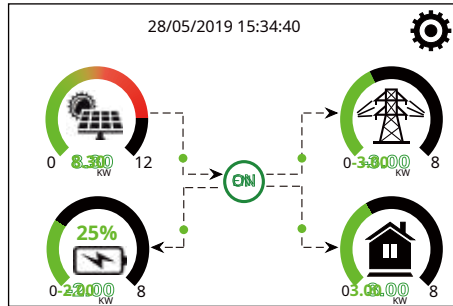

El icono en el centro de la pantalla de inicio indica que el sistema funciona con normalidad. Si cambia a "comm./ F01-F64", significa que el inversor tiene errores de comunicación u otros errores. El mensaje de error se mostrará debajo de este icono (errores F01-F64; la información detallada sobre los errores se puede consultar en el menú Alarmas del Sistema).

2. En la parte superior de la pantalla se encuentra el tiempo.

3. Icono de configuración del sistema, presione este botón de configuración para ingresar a la pantalla de configuración del sistema que incluye configuración básica, configuración de batería, configuración de red, modo de trabajo del sistema, uso del puerto del generador, función avanzada e información de Li-Bay.

4. La pantalla principal muestra información sobre energía solar, red, carga y batería. También muestra la dirección del flujo de energía mediante flechas. Cuando la potencia se acerca al nivel alto, el color de los paneles cambia de verde a rojo, mostrando la información del sistema con claridad en la pantalla principal.

- La potencia fotovoltaica y la potencia de carga siempre se mantienen positivas.
- Energía de red negativa significa vender a la red, positiva significa obtener de la red.
- La energía de la batería es negativa significa carga, positiva significa descarga.

5.1.1 Diagrama de flujo de funcionamiento de la pantalla LCD

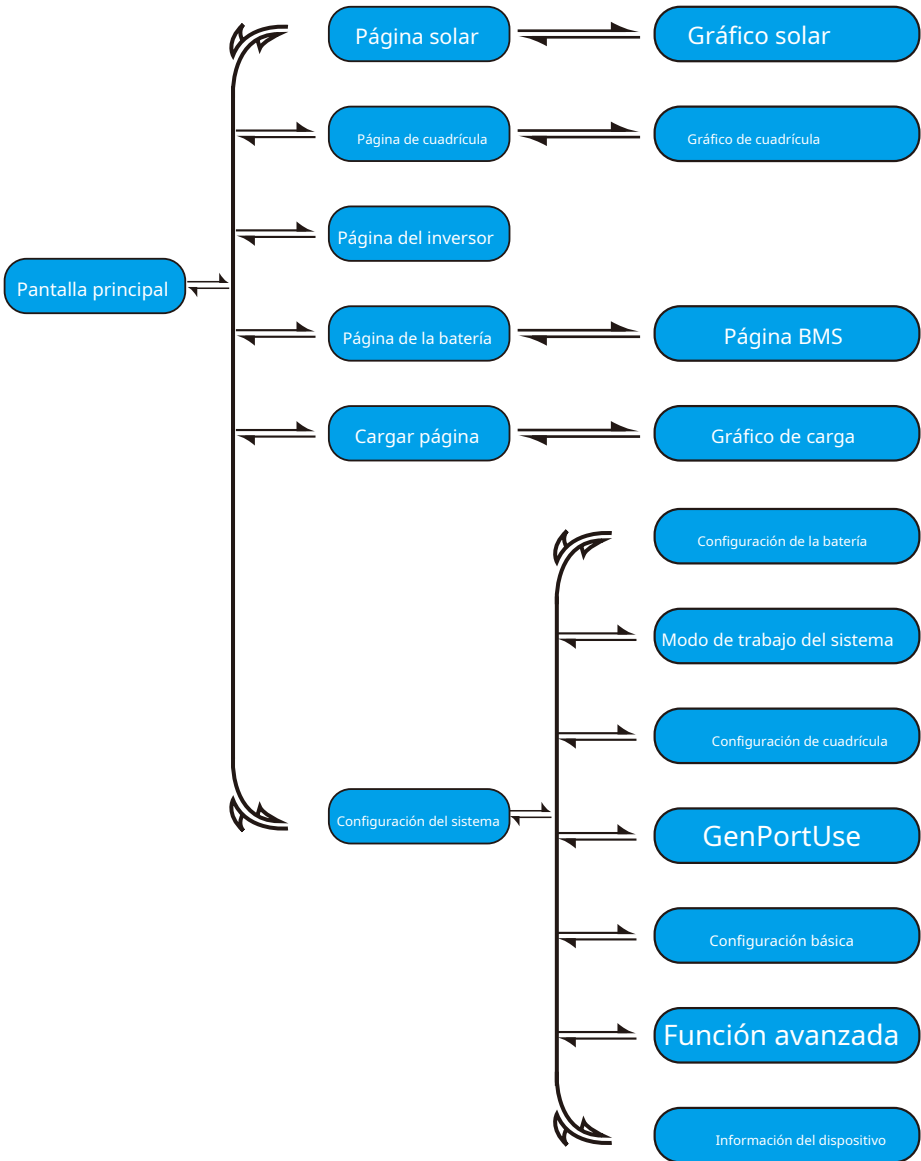

5.2 Curva de energía solar



Esta es la página de detalles del panel solar.

- ① Generación de paneles solares.
- ② **Energía conectada a la red:** Cuando hay un inversor de cadena conectado a CA en la red o en el lado de carga del inversor híbrido y hay un medidor instalado para el inversor de cadena, la pantalla LCD del inversor híbrido mostrará la potencia de salida del inversor de cadena en su icono fotovoltaico. Asegúrese de que el medidor se comuniquen correctamente con el inversor híbrido.
- ③ Voltaje, corriente, potencia para cada MPPT.
- ④ Energía de paneles solares para día y total.
 Presione el botón "Energía" para ingresar a la página de curva de potencia.

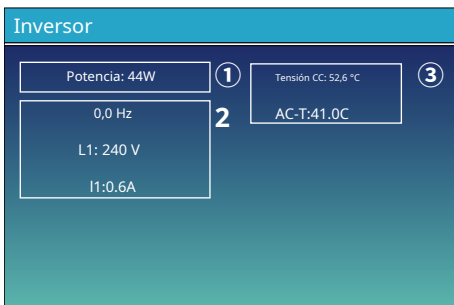

Esta es la página de detalles del inversor.

- ① Generación Inverter.
- ② 0,0 Hz: frecuencia según CC/CA. Voltaje, corriente y potencia de cada fase.
- ③ * DC-T: temperatura media CC-CC,
 AC-T: temperatura media del disipador de calor.
 * Nota: esta información de la pieza no está disponible para algunos FW LCD.

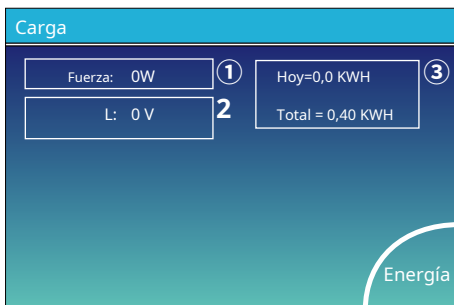

Esta es la página de detalles de carga.

- ① Potencia de carga.
- ② Voltaje, Potencia para cada Fase.
- ③ Consumo de carga por día y total.
 Cuando marca "Vender primero" o "Exportación cero a carga" en la página del modo de trabajo del sistema, la información en esta página corresponde a la carga de respaldo que se conecta al puerto de carga del inversor híbrido.
 Cuando marca "Exportación cero a CT" en la página del modo de trabajo del sistema, la información en esta página incluye la carga de respaldo y la carga local.
 Presione el botón "Energía" para ingresar a la página de curva de potencia.



Esta es la página de detalles de la cuadrícula.

- ① Estado, Potencia, Frecuencia.
- ② L1 y L2: voltaje para cada fase
 CT1 y CT2: Alimentación del sensor de corriente externo
 LD1 y LD2: Alimentación del sensor de corriente interno.
- ③ COMPRAR: Energía de Red a Inversor,
 VENDER: Energía de Inversor a Red.
 Presione el botón "Energía" para ingresar a la página de curva de potencia.

5.4 Menú de configuración del sistema



Esta es la página de configuración del sistema.

5.5 Menú de configuración básica



Restablecimiento de fábrica: Restablecer todos los parámetros del inversor. **Bloquear todos los cambios:** Habilite este menú para configurar parámetros que requieren bloqueo y que no se pueden configurar. Antes de realizar un restablecimiento de fábrica y bloquear los sistemas, para conservar todos los cambios, debe introducir una contraseña para habilitar la configuración. La contraseña para la configuración de fábrica es 9999 y para el bloqueo es 7777.



Contraseña de restablecimiento de fábrica: 9999

Bloquear todos los cambios Contraseña: 7777

Autocomprobación del sistema: después de comprobar este elemento, deberá ingresar la contraseña.

La contraseña predeterminada es 1234

5.6 Menú de configuración de la batería

Configuración de la batería

Modo Batt

Lítio Capacidad de batería 400 Ah

Utilice Batt V Carga máxima A 40A

Utilice Batt % Descarga máxima A 40A

Sin batería

Activar la batería Desactivar la carga flotante

Bata Modo

↑

↓

✕

✓

Capacidad de la batería: Le dice al inversor híbrido Deye que conozca el tamaño de su banco de baterías.

Utilice Ba ♦ V: Utilice el voltaje de la batería para todas las configuraciones (V).

Utilice Ba ♦ %: Utilice el SOC de la batería para todas las configuraciones (%).

Máx. Carga/descarga: Corriente máxima de carga/descarga de batería (0-90 A para el modelo de 3,6 kW, 0-120 A para el modelo de 5 kW, 0-135 A para el modelo de 6 kW, 0-190 A para el modelo de 7,6/8 kW, 0-220 A para el modelo de 10 kW, 0-250 A para el modelo de 12 kW).

Para AGM e inundadas, recomendamos tamaño de batería Ah x 20 % = amperios de carga/descarga.

Para litio, recomendamos tamaño de batería Ah x 50% = amperios de carga/descarga.

Para el gel, siga las instrucciones del fabricante.

No Ba ♦: Desactive este elemento si no hay ninguna batería conectada al sistema.

Batería activa: Esta función ayudará a recuperar una batería que esté demasiado descargada cargándola lentamente desde el panel solar o la red eléctrica.

Desactivar carga flotante: Para la batería de litio con comunicación BMS, el inversor mantendrá el voltaje de carga en el voltaje actual cuando la corriente de carga BMS solicitada sea 0. Se utiliza para ayudar a evitar que la batería se sobrecargue.

Configuración de la batería

Comenzar 30%

A 40A

Carga Gen Carga por red

Señal Gen Señal de red

Fuerza Gen

Bata

Comenzar 2

3

↑

↓

✕

✓

Esta es la página de configuración de la batería. ① ③

Inicio=30%: Un sistema con un porcentaje de SOC del 30 % iniciará automáticamente un generador conectado para cargar el banco de baterías.

A = 40A: Tasa de carga de 40 A desde el generador conectado en amperios.

Carga Gen: utiliza la entrada del generador del sistema para cargar el banco de baterías desde un generador conectado.

Señal Gen: Relé normalmente abierto que se cierra cuando el estado de la señal de inicio del generador está activo.

Fuerza Gen: Cuando se conecta el generador, se fuerza su arranque sin cumplir otras condiciones.

Esto es Carga de Red, debes seleccionar. 2

Inicio=30%: Es inútil, Sólo para personalización.

A = 40A: Indica la corriente con la que la red carga la batería.

Carga por red: Indica que la red está cargando la batería.

Señal de red: Desactivar.

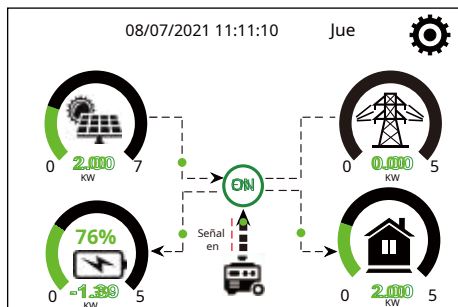

Esta página le indica al generador fotovoltaico y diésel cómo alimentar la carga y la batería.

Generador

Potencia: 1392W Hoy=0,0 KWH
 Total = 2,20 KWH

L1: 228 V

Frecuencia: 50.0 Hz

Esta página indica el voltaje, la frecuencia y la potencia de salida del generador, así como su consumo de energía.

Configuración de la batería

Modo de litio: 00

Cerrar: 10%

Batería baja: 20%

Reanudar: 40%

Bata (Contorno 1)

Modo litio: Este es el protocolo BMS. Consulte el documento (Batería aprobada).

Apagado 10%: Indica que el inversor se apagará si el SOC está por debajo de este valor.

Ba bajo 20%: Indica que el inversor emitirá una alarma si el SOC está por debajo de este valor.

Reiniciar 40%: Se reanudará el voltaje de la batería al 40 % de salida de CA.

Configuración de la batería

Platador V: ① 53,6 V

Absorción V: 57,6 V

Ecuación V: 57,6 V

Días de Igualación: 30 días

Horas de ecuación: 3,0 horas

Cerrar: ③ 20%

Batería baja: 35%

Reanudar: 50%

TEMPCO(mV/C/celda): 2 -5

Resistencia de Batt: 25 mOhmios

Bata (Contorno 2)

Hay 3 etapas de carga de la batería. ①

Esto es para instaladores profesionales, puedes conservarlo si no lo sabes. ②

Apagado 20%: El inversor se apagará si el SOC está por debajo de este valor.

Ba bajo 35%: El inversor emitirá una alarma si el SOC está por debajo de este valor. ③

Reiniciar 50%: Se reanudará el estado de carga de la batería al 50 % de salida de CA.

Configuración de batería recomendada

Tipo de batería	Etapas de absorción	Etapas de flotación	Voltaje de ecuación (cada 30 días 3 horas)
Asamblea General Anual (o PCC)	14,2 V (57,6 V)	13,4 V (53,6 V)	14,2 V (57,6 V)
Gel	14,1 V (56,4 V)	13,5 V (54,0 V)	
Húmedo	14,7 V (59,0 V)	13,7 V (55,0 V)	14,7 V (59,0 V)
Litio	Siga sus parámetros de voltaje BMS		

5.7 Menú de configuración del modo de trabajo del sistema

Modo de trabajo del sistema

Vender primero Máxima potencia solar

Exportación cero para cargar Venta de energía solar

Exportación cero a CT Venta de energía solar

Máximo poder de venta Energía de exportación cero

Patrón de energía BattFirst Cargar primero

Afiliado de picos de cuadrícula Fuerza

Trabajar
 Modo 1

Modo de trabajo

Vender primero: Este modo permite que el inversor híbrido venda a la red eléctrica el exceso de energía producida por los paneles solares. Si el tiempo de uso es activo, la energía de la batería también puede venderse a la red eléctrica.

La energía fotovoltaica se utilizará para alimentar la carga y cargar la batería, y el excedente se transferirá a la red. La prioridad de la fuente de alimentación para la carga es la siguiente:

1. Paneles solares.
2. Cuadrícula.
3. Baterías (hasta alcanzar el % de descarga programable).

Exportación cero para cargar: El inversor híbrido solo alimentará la carga de respaldo conectada. No alimentará la carga doméstica ni venderá energía a la red. El transformador de corriente integrado detectará el retorno de energía a la red y reducirá la potencia del inversor únicamente para alimentar la carga local y cargar la batería.

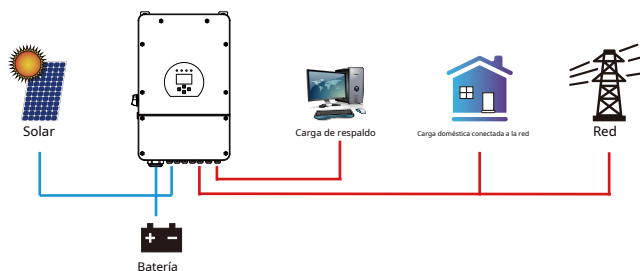

Exportación cero a CT: El inversor híbrido no solo suministra energía a la carga de respaldo conectada, sino también a la carga doméstica conectada. Si la energía fotovoltaica y la de la batería son insuficientes, utilizará energía de la red como complemento. El inversor híbrido no vende energía a la red. En este modo, se requiere un transformador de corriente. Para obtener información sobre el método de instalación del transformador de corriente, consulte el capítulo 3.6 "Conexión del transformador de corriente". El transformador de corriente externo detectará el retorno de energía a la red y reducirá la potencia del inversor únicamente para alimentar la carga local, cargar la batería y la carga doméstica.

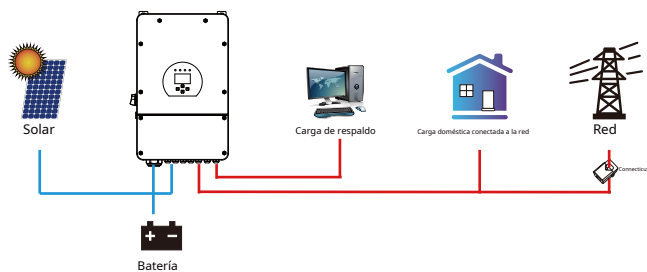

5.8 Menú de configuración de cuadrícula

Configuración de cuadrícula

Desbloquear configuración de cuadrícula

Modo de cuadrícula: **Norma general** 0/16

Frecuencia de red: 50 Hz 60 Hz

Voltaje de salida INV: 240 V, 220 V, 230 V, 200 V

Tipo de cuadrícula: Monofásico Fase dividida de 120/240 V 120/208 V trifásico

Red (Configuración 1)

Desbloquear configuración de cuadrícula: Antes de cambiar los parámetros de la cuadrícula, habilite esto con la contraseña 7777. Luego se permitirá cambiar los parámetros de la cuadrícula.

Modo cuadrícula: Norma general, UL1741 y IEEE1547, REGLA 21 DE LA CPUC, SRD-UL-1741, CEI 0-21, EN50549_CZ, Australia_A, Australia_B, Australia_C, Nueva Zelanda, VDE4105, OVE_Directiva_R25, EN50549_CZ_PPDS_L16A, NRS097, G98/G99, G98/G99_NI, ESB Networks (Irlanda). Siga el código de red local y seleccione el estándar de red correspondiente.

Configuración/Conexión de red

Conexión normal: Baja frecuencia 48,00 Hz, Alto voltaje 185,0 V

Tasa de rampa normal: Frecuencia alta 51,50 Hz, Alto voltaje 265,0 V

Reconectarse después del viaje: Baja frecuencia 48,20 Hz, Alto voltaje 187,0 V

Tasa de rampa de reconexión: Frecuencia alta 51,30 Hz, Alto voltaje 263,0 V

Tiempo de reconexión: PF 1.000

Red (Configuración 2)

Conexión normal: El rango de voltaje/frecuencia de red permitido cuando el inversor se conecta por primera vez a la red. **Tasa de rampa normal:** Es la rampa de potencia de arranque.

Reconectarse después del viaje: El rango de voltaje/frecuencia de red permitido para el inversor se conecta a la red después de que el inversor se desconecta de la red.

Tasa de rampa de reconexión: Es la rampa de potencia de reconexión.

Tiempo de reconexión: El tiempo de espera para que el inversor se conecte nuevamente a la red.

PF: Factor de potencia que se utiliza para ajustar la potencia reactiva del inversor.

Configuración de red/Protección IP

Sobretensión (Promedio de funcionamiento durante 10 min): 260,0 V

HV3: 35,0 V

HV2: 35,0 V -- 0,10 s

HV1: 265,0 V -- 0,10 s

LV1: 185,0 V -- 0,10 s

LV2: 185,0 V -- 0,10 s

LV3: 185,0 V

HF3: 51,50 Hz

HF2: 51,50 Hz -- 0,10 s

HF1: 51,50 Hz -- 0,10 s

LF1: 48,00 Hz -- 0,10 s

LF2: 48,00 Hz -- 0,10 s

LF3: 48,00 Hz

Red (Configuración 3)

HV1: Punto de protección contra sobretensión de nivel 1;
 HV2: Punto de protección contra sobretensión de nivel 2; 2,0,10 s—Tiempo de viaje.
 HV3: Punto de protección contra sobretensión de nivel 3.

LV1: Punto de protección de subtensión de nivel 1;
 LV2: Punto de protección de subtensión de nivel 2;
 LV3: Punto de protección de subtensión de nivel 3.

HF1: Punto de protección contra sobrefrecuencia de nivel 1;
 HF2: Punto de protección contra sobrefrecuencia de nivel 2;
 HF3: Punto de protección contra sobrefrecuencia de nivel 3.

LF1: Punto de protección de subfrecuencia de nivel 1;
 LF2: Punto de protección de subfrecuencia de nivel 2;
 LF3: Punto de protección de subfrecuencia de nivel 3.

Configuración de cuadrícula(F/W)

F(O)

Sobrefrecuencia: Caída f 40%PE/Hz

Frecuencia de inicio f: 50,20 Hz

Frecuencia de parada f: 50,20 Hz

Retraso de inicio f: 0,00s

Retardo de parada f: 0,00s

Baja frecuencia: Caída f 40%PE/Hz

Frecuencia de inicio f: 49,80 Hz

Frecuencia de parada f: 49,80 Hz

Retraso de inicio f: 0,00s

Retardo de parada f: 0,00s

Red (Configuración 4)

Frente: Este inversor de la serie puede ajustar la potencia de salida del inversor según la frecuencia de la red.

Caída f: porcentaje de potencia nominal por Hz. Por ejemplo, "Frecuencia de inicio f > 50,2 Hz, frecuencia de parada f < 50,2, Caída f = 40%PE/Hz": cuando la frecuencia de la red alcanza los 50,2 Hz, el inversor reduce su potencia activa con una caída f del 40 %. Posteriormente, cuando la frecuencia de la red es inferior a 50,2 Hz, el inversor deja de reducir la potencia de salida.

Para conocer los valores de configuración detallados, siga el código de red local.

Configuración de cuadrícula/V(W) V(Q)

V(W)		V(Q)	
V1	109,0%	P1	100%
V2	110,0%	P2	20%
V3	111,0%	P3	20%
V4	111,0%	P4	20%
Bloqueo/Pn		Bloqueo/Pn	
V1	5%	Q1	20%
V2	90,0%	Q2	44%
V3	95,7%	Q3	0%
V4	104,3%	T4	0%
V4	112,2%	T4	-60%

Red

Compu 1

V(W):Se utiliza para ajustar la potencia activa del inversor de acuerdo con el voltaje de red establecido.

V(Q):Se utiliza para ajustar la potencia reactiva del inversor de acuerdo con el voltaje de red establecido.

Esta función se utiliza para ajustar la potencia de salida del inversor (potencia activa y potencia reactiva) cuando cambia el voltaje de la red.

Bloqueo/Pn 5%:Cuando la potencia activa del inversor es inferior al 5 % de la potencia nominal, el modo VQ no tendrá efecto. **Bloqueo/Pn 20%:**Si la potencia activa del inversor aumenta del 5 % al 20 % de la potencia nominal, el modo VQ volverá a tener efecto.

Por ejemplo: V2=110%, P2=20%. Cuando la tensión de red alcanza el 110% de la tensión nominal de red, la potencia de salida del inversor reducirá su potencia de salida activa al 20% de la potencia nominal.

Por ejemplo: V1=90%, Q1=44%. Cuando la tensión de red alcanza el 90% de la tensión nominal de red, la potencia de salida del inversor generará el 44% de la potencia de salida reactiva.

Para conocer los valores de configuración detallados, siga el código de red local.

Configuración de cuadrícula/P(Q) P(PF)

P(Q)		P(PF)	
P1	0%	Q1	0%
P2	0%	Q2	0%
P3	0%	T3	0%
P4	0%	T4	0%
Bloqueo/Pn		Bloqueo/Pn	
P1	50%	PF1	-2.400
P2	0%	PF2	0.000
P3	0%	PF3	0.000
P4	0%	PF4	6.000

Red

Compu 1

P(Q):Se utiliza para ajustar la potencia reactiva del inversor de acuerdo con la potencia activa configurada.

P(PF):Se utiliza para ajustar el PF del inversor de acuerdo con la potencia activa establecida.

Para conocer los valores de configuración detallados, siga el código de red local.

Bloqueo/Pn 50%:Cuando la potencia activa de salida del inversor es inferior al 50 % de la potencia nominal, no entrará en el modo P(PF).

Bloqueo/Pn 50%:Cuando la potencia activa de salida del inversor es superior al 50 % de la potencia nominal, ingresará al modo P(PF).

Nota: solo cuando el voltaje de la red sea igual o mayor a 1,05 veces el voltaje de la red nominal, entonces tendrá efecto el modo P(PF).

Configuración de red/LVRT

L/HVR	
HV1	115%
LV1	50%

Red

Compu 1

Reservado:Esta función está reservada.No se recomienda.

5.9 Menú de configuración de uso del puerto del generador

USO DEL PUERTO GEN

Modo

Entrada del generador Potencia nominal 8000W

Salida de SmartLoad Fuerza 500 W

Entrada de micromensurador EN 100%

Pareja de CA en el lado de la red

Pareja de CA en el lado de carga

GEN se conecta a la entrada de la red

En la red siempre activa

Fuera de la red constituyéndose Fuera de la red

AC Pareja Fre Alto 52,00 Hz

PUERTO

Compu 1

Potencia nominal de entrada del generador:Potencia máxima permitida del generador diésel.

GEN se conecta a la entrada de la red:Conecte el generador diésel al puerto de entrada de la red.

Salida de carga inteligente:Este modo utiliza la conexión de entrada del generador como una salida que solo recibe energía cuando el estado de carga de la batería y la energía fotovoltaica superan un umbral programable por el usuario.

p.ej. **Potencia=500W, ENCENDIDO: 100%, APAGADO=95%:**Cuando la potencia fotovoltaica supera los 500 W y el estado de carga (SOC) del banco de baterías alcanza el 100 %, el puerto de carga inteligente se activa automáticamente y alimenta la carga conectada. Cuando el estado de carga (SOC) del banco de baterías es inferior al 95 % o la potencia fotovoltaica es inferior a 500 W, el puerto de carga inteligente se desactiva automáticamente.

Carga inteligente apagada BaΦ

• Estado de carga de la batería en el que se apagará la carga inteligente. **Carga**

inteligente encendida BaΦ

• Estado de carga de la batería al que se activará la carga inteligente. Además, la potencia de entrada fotovoltaica debe superar el valor de configuración (Potencia) simultáneamente para que la carga inteligente se active.

En la red siempre activa: Al hacer clic en "Red siempre activada", la carga inteligente se encenderá cuando la red esté presente.

fuera de la red inmediatamente apagado: La carga inteligente dejará de funcionar inmediatamente cuando se desconecte la red si este elemento está activo. **Entrada de microinversor:** Para utilizar el puerto de entrada del generador como un microinversor en la entrada del inversor de red (acoplado a CA), esta función también funcionará con inversores "conectados a la red".

* **Entrada de micro inversor desactivada:** cuando el estado de carga de la batería excede el valor establecido, el microinversor o el inversor conectado a la red se apagarán. * **Entrada de micro inversor activada:** cuando el SOC de la batería es inferior al valor configurado, el microinversor o el inversor conectado a la red comenzarán a funcionar. **AC Pareja Fre Alto:** Si selecciona "Entrada de microinversor", a medida que el estado de carga de la batería alcanza gradualmente el valor de ajuste (OFF), la potencia de salida del microinversor disminuye linealmente. Cuando el estado de carga de la batería alcanza el valor de ajuste (OFF), la frecuencia del sistema alcanza el valor de ajuste (frecuencia de acoplamiento de CA alta) y el microinversor deja de funcionar. Esto detiene la exportación de energía producida por el microinversor a la red eléctrica.

* **Nota:** La entrada Micro Inv OFF y ON es válida únicamente para algunas versiones determinadas de FW.

* **Pareja de CA en el lado de carga:** Conexión de la salida del inversor conectado a la red al puerto de carga del inversor híbrido. En esta situación, el inversor híbrido no podrá mostrar la potencia de carga correctamente. *

Pareja de CA en el lado de la red: esta función está reservada. * **Nota:** Algunas versiones de firmware no tienen esta función.

5.10 Menú de configuración de funciones avanzadas

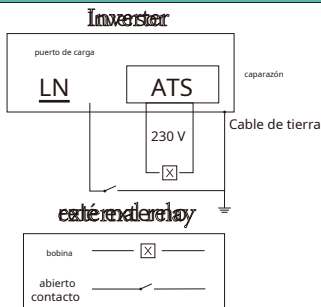
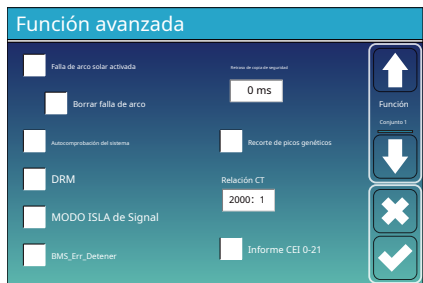

Falla de arco solar activada: Esto es sólo para EE.UU. **Autocomprobación del sistema:** Deshabilitar. Esto es solo para fábrica. **Afeitado de picos Gen:** Habilitar. Cuando la potencia del generador excede el valor nominal del mismo, el inversor proporcionará la parte redundante para garantizar que el generador no se sobrecargue.

DRM: Para el estándar AS4777

Retraso de copia de seguridad: Cuando se corta la red, el inversor proporcionará potencia de salida después del tiempo configurado.

Por ejemplo, retardo de respaldo: 3 ms. El inversor proporcionará potencia de salida después de 3 ms cuando se corta la red.

Nota: para algunas versiones antiguas de FW, la función no está disponible. **BMS_Err_Stop:** Cuando está activo, si el BMS de la batería no se comunica con el inversor, el inversor dejará de funcionar y reportará una falla.

Señal MODO ISLA: Cuando se activa el modo de aislamiento de señal y el inversor se conecta a la red, la tensión del puerto ATS será 0. Cuando se activa el modo de aislamiento de señal y el inversor se desconecta de la red, la tensión del puerto ATS será de 230 V CA. Con esta función y un relé externo de tipo NO, se puede realizar la desconexión o unión de N y PE.

Para más detalles, consulte la imagen del lado izquierdo.

Función avanzada

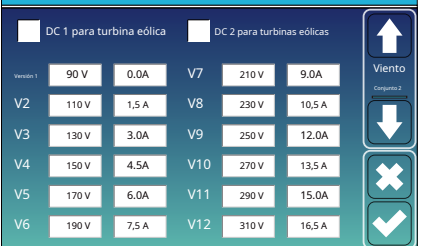

Esto es para turbinas eólicas

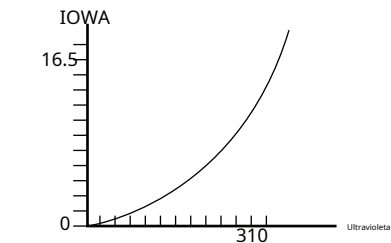

Modo I: Básico

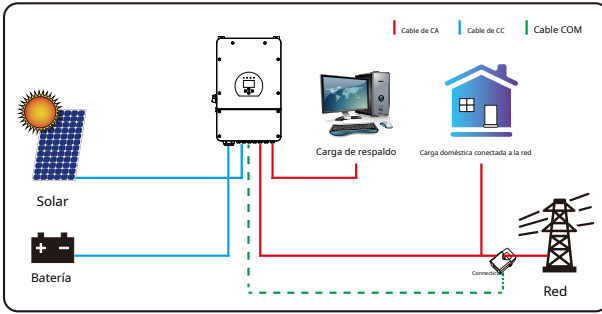

Modo II: Con generador

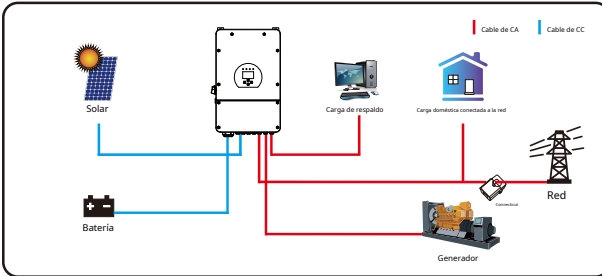

Modo III: Con carga inteligente

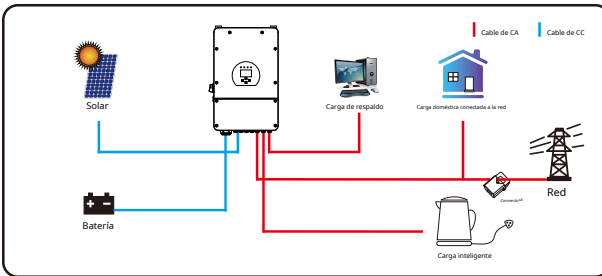

Modo IV: Pareja de CA

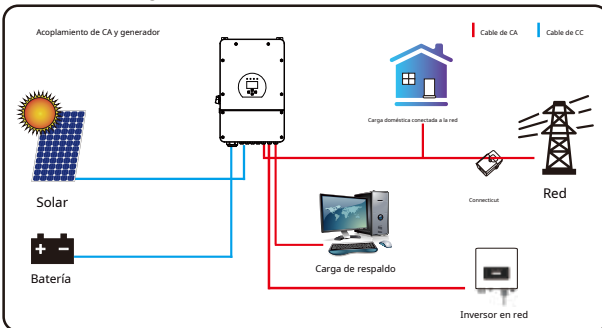

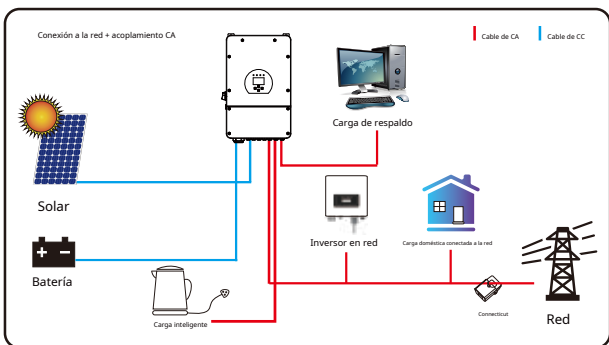
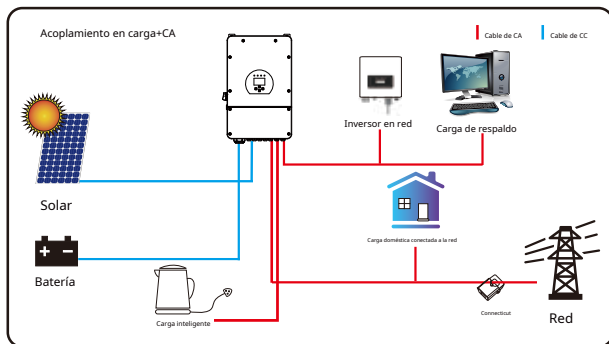

La primera prioridad energética del sistema es siempre la energía fotovoltaica; la segunda y la tercera prioridad serán el banco de baterías o la red, según la configuración. La última fuente de energía de respaldo será el generador, si está disponible.

7. Información y procesamiento de fallos

El inversor de almacenamiento de energía está diseñado según el estándar de funcionamiento conectado a la red eléctrica y cumple con los requisitos de seguridad y compatibilidad electromagnética. Antes de salir de fábrica, se somete a rigurosas pruebas para garantizar su funcionamiento fiable.



Si aparece alguno de los mensajes de error de la Tabla 7-1 en su inversor y el fallo no se ha solucionado tras reiniciarlo, póngase en contacto con su distribuidor o centro de servicio local. Debe tener a mano la siguiente información.

1. Número de serie del inversor;
2. Distribuidor o centro de servicio del inversor;
3. Fecha de generación de energía en red;
4. La descripción del problema (incluido el código de falla y el estado del indicador que se muestra en la pantalla LCD) es lo más detallada posible.
5. Su información de contacto. Para brindarle una comprensión más clara de la información de fallas del inversor, enumeraremos todos los posibles códigos de falla y sus descripciones cuando el inversor no funcione correctamente.

<i>Código de error</i>	<i>Descripción</i>	<i>Soluciones</i>
F08	Fallo del relé GFDI	<ol style="list-style-type: none"> 1. Cuando el inversor está en un sistema de fase dividida (120/240 V CA) o trifásico (120/208 V CA), la línea N del puerto de carga de respaldo debe conectarse a tierra; 2. Si el problema persiste, contáctenos para obtener ayuda.
F13	Cambio de modo de trabajo	<ol style="list-style-type: none"> 1. Cuando el tipo de red y la frecuencia cambian, informará F13; 2. Cuando el modo de batería se cambia al modo "Sin batería", informará F13; 3. Para algunas versiones antiguas de FW, informará F13 cuando cambie el modo de trabajo del sistema; 4. Generalmente, desaparecerá automáticamente cuando muestre F13; 5. Si sigue igual, apague el interruptor de CC y el interruptor de CA y espere un minuto y luego encienda el interruptor de CC/CA; 6. Busque nuestra ayuda si no puede volver a su estado normal.
F18	Falla por sobrecorriente CA de hardware	<p>Fallo de sobrecorriente del lado de CA</p> <ol style="list-style-type: none"> 1. Verifique si la potencia de carga de respaldo y la potencia de carga común están dentro del rango; 2. Reinicie y verifique si está normal; 3. Busque nuestra ayuda si no puede volver a su estado normal.
F20	Falla por sobrecorriente de CC el hardware	<p>Falla de sobrecorriente del lado de CC 1. Verifique la conexión del módulo fotovoltaico y la conexión de la batería;</p> <ol style="list-style-type: none"> 2. Cuando está en modo fuera de la red, el inversor arranca con una carga de gran potencia, puede informar F20. Reduzca la potencia de carga conectada; 3. Apague el interruptor de CC y el interruptor de CA y espere un minuto, luego encienda nuevamente el interruptor de CC/CA; 4. Busque nuestra ayuda si no puede volver a su estado normal.
F22	Tz_EmergStop_Fallo	Póngase en contacto con su instalador para obtener ayuda.
F23	Una corriente de fuga es sobrecorriente transitoria	<p>Falla por corriente de fuga</p> <ol style="list-style-type: none"> 1. Verifique la conexión a tierra del cable del lado fotovoltaico. 2. Reinicie el sistema 2 o 3 veces. 3. Si el problema persiste, contáctenos para obtener ayuda.
F24	Impedancia de aislamiento de CC falla	<p>La resistencia de aislamiento fotovoltaico es demasiado baja. 1. Verifique que la conexión de los paneles fotovoltaicos y el inversor sea firme y correcta;</p> <ol style="list-style-type: none"> 2. Verifique si el cable PE del inversor está conectado a tierra; 3. Busque nuestra ayuda si no puede volver a su estado normal.
F26	La barra colectora de CC es desequilibrado	<ol style="list-style-type: none"> 1. Espere un momento y verifique si es normal; 2. Cuando el modo de fase dividida es híbrido y la carga de L1 y la carga de L2 son muy diferentes, se informará F26. 3. Reinicie el sistema 2 o 3 veces. 4. Busque nuestra ayuda si no puede volver a su estado normal.
F29	Fallo de ParallelCANBus	<ol style="list-style-type: none"> 1. Cuando esté en modo paralelo, verifique la conexión del cable de comunicación paralelo y la configuración de la dirección de comunicación del inversor híbrido; 2. Durante el período de inicio del sistema en paralelo, los inversores informarán F29. Cuando todos los inversores estén en estado ENCENDIDO, desaparecerá automáticamente; 3. Si el problema persiste, contáctenos para obtener ayuda.

<i>Código de error</i>	<i>Descripción</i>	<i>Soluciones</i>
F34	Falla de sobrecorriente de CA	<ol style="list-style-type: none"> 1. Verifique la carga de respaldo conectada, asegúrese de que esté dentro del rango de energía permitido; 2. Si el problema persiste, contáctenos para obtener ayuda.
F35	Sin red eléctrica	<p>Sin utilidad</p> <ol style="list-style-type: none"> 1. Por favor confirme grids lost not; 2. Compruebe que la conexión a la red no esté en buen estado; 3. Compruebe el interruptor entre el inversor y la red o no; 4. Busque nuestra ayuda si no puede volver a su estado normal.
F41	Parada de sistema paralela	<ol style="list-style-type: none"> 1. Verifique el estado de funcionamiento del inversor híbrido. Si un inversor híbrido está apagado, los demás inversores híbridos podrían reportar la falla F41 en el sistema paralelo. 2. Si el problema persiste, contáctenos para obtener ayuda.
F42	Línea de CA de bajo voltaje	<p>Fallo de tensión de red</p> <ol style="list-style-type: none"> 1. Verifique que el voltaje de CA esté dentro del rango de voltaje estándar en la especificación; 2. Verifique si los cables de CA de la red están conectados de manera firme y correcta; 3. Busque nuestra ayuda si no puede volver a su estado normal.
F47	Frecuencia de CA	<p>Frecuencia de red fuera de rango</p> <ol style="list-style-type: none"> 1. Verifique que la frecuencia esté dentro del rango de especificación o no; 2. Compruebe si los cables de CA están conectados firme y correctamente; 3. Busque nuestra ayuda si no puede volver a su estado normal.
F48	Frecuencia más baja	<p>Frecuencia de red fuera de rango</p> <ol style="list-style-type: none"> 1. Verifique que la frecuencia esté dentro del rango de especificación o no; 2. Compruebe si los cables de CA están conectados firme y correctamente; 3. Busque nuestra ayuda si no puede volver a su estado normal.
F56	El voltaje de la barra colectora de CC es demasiado bajo	<p>Voltaje de batería bajo</p> <ol style="list-style-type: none"> 1. Compruebe si el voltaje de la batería es demasiado bajo; 2. Si el voltaje de la batería es demasiado bajo, utilice energía solar para cargar la batería; 3. Busque nuestra ayuda si no puede volver a su estado normal.
F58	Fallo de comunicación BMS	<ol style="list-style-type: none"> 1. indica que la comunicación entre el inversor híbrido y el BMS de la batería está desconectada cuando "BMS_Err-Stop" está activo; 2. Si no desea que esto suceda, puede deshabilitar el elemento "BMS_Err-Stop" en la pantalla LCD; 3. Si el problema persiste, contáctenos para obtener ayuda.
F63	ARCFault	<ol style="list-style-type: none"> 1. Detección de fallas ARC solo para el mercado estadounidense. 2. Verifique la conexión del cable del módulo fotovoltaico y solucione la falla; 3. Busque nuestra ayuda si no puede volver a su estado normal.
F64	Disipador de calor de alta temperatura falla	<p>La temperatura del disipador de calor es demasiado alta</p> <ol style="list-style-type: none"> 1. Verifique si la temperatura del entorno de trabajo es demasiado alta; 2. Apague el inversor durante 10 minutos y reinicielo; 3. Busque nuestra ayuda si no puede volver a su estado normal.

Gráfico 7-1 Información de fallas

Bajo la supervisión de nuestra empresa, los clientes devuelven nuestros productos para que podamos brindarles servicio de mantenimiento o reemplazo por otros del mismo valor. Los clientes deben pagar el flete y otros costos relacionados. Cualquier reemplazo o reparación del producto cubrirá el período de garantía restante. Si la empresa reemplaza alguna pieza del producto durante el período de garantía, todos los derechos e intereses del producto o componente reemplazado pertenecen a la empresa.

La garantía de fábrica no incluye daños debidos a las siguientes razones:

- Daños durante el transporte del equipo;
- Daños causados por una instalación o puesta en marcha incorrecta;
- Daños causados por incumplimiento de las instrucciones de operación, instalación o mantenimiento.;
- Daños causados por intentos de modificar, alterar o reparar productos;
- Daños causados por uso o funcionamiento incorrecto;
- Daños causados por ventilación insuficiente del equipo;
- Daños causados por el incumplimiento de las normas o regulaciones de seguridad aplicables;
- Daños causados por desastres naturales o de fuerza mayor (por ejemplo, inundaciones, rayos, sobretensiones, tormentas, incendios, etc.)

Además, el desgaste normal o cualquier otra falla no afectará el funcionamiento básico del producto. Los arañazos externos, las manchas o el desgaste mecánico natural no constituyen un defecto del producto.

8. Limitación de responsabilidad

Además de la garantía del producto descrita anteriormente, las leyes y normativas estatales y locales establecen una compensación financiera por la conexión eléctrica del producto (incluida la infracción de los términos y garantías implícitos). La empresa declara por la presente que los términos y condiciones del producto y la póliza solo pueden excluir legalmente toda responsabilidad dentro de un alcance limitado.

9. Hoja de datos

Modelo	DOM-5K-SG02LP2-US-AMZ	DOM-6K-SG02LP2-US-AMZ	DOM-7.6K-SG02LP2-US-AMZ	SOL-8K-SG02LP2-US-AMZ	DOM-10K-SG02LP2-US-AM3	DOM-12K-SG02LP2-US-AM3
Datos de entrada de la batería						
Tipo de batería	Plomo-ácido o iones de litio					
Rango de voltaje de la batería (V)	40-60					
Corriente máxima de carga (A)	120	135	190	190	220	250
Corriente máxima de descarga (A)	120	135	190	190	220	250
Estrategia de carga para baterías de iones de litio	Autoadaptación al BMS					
Número de entrada de batería	1					
Datos de entrada de la cadena fotovoltaica						
Potencia máxima de entrada fotovoltaica (W)	7500	9000	11400	12000	15000	18000
Voltaje máximo de entrada fotovoltaica (V)	500					
Voltaje de arranque (V)	125					
Rango de voltaje de entrada fotovoltaica (V)	125-500					
Rango de voltaje MPPT (V)	150-425					
Rango de voltaje MPPT de carga completa (V)	300-425	200-425				
Voltaje de entrada fotovoltaico nominal (V)	370					
Corriente máxima de entrada fotovoltaica de funcionamiento (A)	20+20		26+26		26+26+26	
Corriente máxima de cortocircuito de entrada (A)	44+44		44+44		44+44+44	
Número de rastreadores MPP/Número de cadenas de rastreadores MPP	2/2+2			3/2+2+2		
Corriente máxima de retroalimentación del inversor al conjunto	0					
Datos de entrada/salida de CA						
Potencia CA nominal de entrada/salida (W)	5000	6000	7600	8000	10000	12000
Potencia aparente máxima de entrada/salida de CA (VA)	5000	6000	7600	8000	10000	12000
Potencia máxima (fuera de la red) (W)	2 veces la potencia nominal, 10 s					
Corriente nominal de entrada/salida de CA (A)	20.9	25	31.7	33.4	41.7	50
Corriente máxima de entrada/salida de CA (A)	20.9	25	31.7	33.4	41.7	50
Máx. paso continuo de CA (de la red a la carga) (A)	35	40	50	50	60	60
Voltaje/rango nominal de entrada/salida (V)	120/240 V; 208 V 0,88 Un-1,1 Un					
Formulario de conexión a la red	2L+N+PE					
Frecuencia/rango de red de entrada/salida nominal	60 Hz/55 Hz-65 Hz					
Rango de ajuste del factor de potencia	0.9-1					
Distorsión armónica de corriente total THDi	<3% (de la potencia nominal)					
Corriente de inyección de CC	<0,5 % en					
Eficiencia						
Máxima eficiencia	97,60%					
Eficiencia de la CEC	96,50%					
Eficiencia MPPT	> 99%					
Protección de equipos						
Protección contra conexión inversa de polaridad de CC	Sí					
Protección contra sobrecorriente de salida de CA	Sí					
Protección contra sobretensión de salida de CA	Sí					
Protección contra cortocircuitos en la salida de CA	Sí					
Protección térmica	Sí					
Monitoreo de impedancia de aislamiento de terminales de CC	Sí					

Monitoreo de componentes de CC	Sí
Monitoreo de corriente de falla a tierra	Sí
Interruptor de circuito por falla de arco (AFCI)	Opcional
Monitoreo de la red eléctrica	Sí
Monitoreo de la protección de las islas	Sí
Detección de falla a tierra	Sí
Interruptor de entrada de CC	Sí
Protección contra caídas de carga por sobretensión	Sí
Detección de corriente residual (RCD)	Sí
Nivel de protección contra sobretensiones	TIPO II(CC), TIPO II(CA)
Interfaz	
Mostrar	LCD + LED
Interfaz de comunicación	RS232, RS485, CAN
Modo Monitor	GPRS/WIFI/Bluetooth/4G/LAN (opcional)
Datos generales	
Rango de temperatura de funcionamiento	- 40 a +60°C, >45°CDesbaste
Humedad ambiente admisible	0-100%
Altitud admisible	2000 metros
Ruido	<45 dB
Clasificación de protección de entrada (IP)	NEMA 3R, IP65
Topología del inversor	No aislado
Categoría de sobretensión	OVC II(CC), OVC IV(CA)
Tamaño del gabinete (An. x Al. x Pr.) [mm]	420 W × 670 H × 233 D (sin conectores ni soportes)
Peso (kg)	35.6
Garantía	5 años/10 años El período de garantía depende del sitio de instalación final del inversor. Más información Consulte la política de garantía.
Tipo de enfriamiento	Refrigeración por aire inteligente
Regulación de la red	IEEE 1547.1, SRD V2.0
Seguridad EMC/Estándar	FCC, UL 1741

10. Apéndice I

DOM-(5-8)K-SG02LP2-US-AM2

Definición del pin del puerto RJ45 para BMS

No.	BMSPin
1	485_B
2	485_A
3	GND_485
4	CAN-H
5	CAN-L
6	GND_485
7	485_A
8	485_B

Puerto BMS

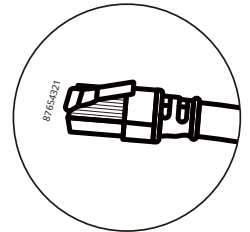
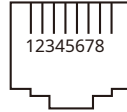

Este puerto se utiliza para conectar el medidor de energía.

Nota: algunas versiones de hardware del inversor híbrido no admiten la conexión del medidor de energía.

No.	Medidor_CONPin
1	SUNSPE-485_B
2	SUNSPE-485_A
3	--
4	--
5	--
6	--
7	SUNSPE-485_A
8	SUNSPE-485_B

Puerto Meter_CON

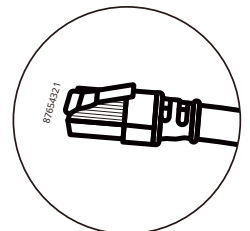
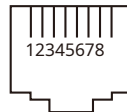

No.	DRMPin
1	DRM1/5
2	DRM2/6
3	DRM3/7
4	DRM4/8
5	REF-GEN/0
6	D-GND
7	Netj4_7
8	Netj4_7

Puerto DRM

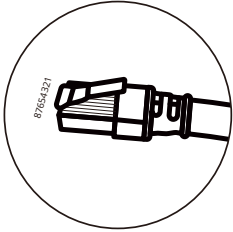

DOM-(10-12)K-SG02LP2-US-AM3

Definición del pin del puerto RJ45 para BMS

No.	BMS485/CANPin
1	485_B
2	485_A
3	GND_485
4	CAN-H
5	CAN-L
6	GND_485
7	485_A
8	485_B

Puerto BMS 485/CAN

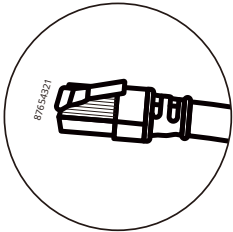
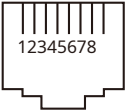

Este puerto se utiliza para conectar el medidor de energía.

No.	Pin del medidor
1	METERB
2	METERA
3	--
4	METERB
5	METERA
6	Tierra_2
7	METERA
8	METERB

Puerto Meter_CON

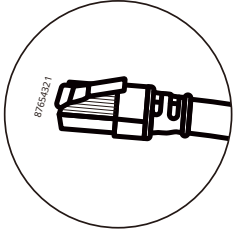
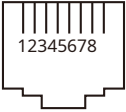

No.	DRMPin
1	DRM1/5
2	DRM2/6
3	DRM3/7
4	DRM4/8
5	REF-GEN/0
6	D-GND
7	Netj4_7
8	Netj4_7

Puerto DRM

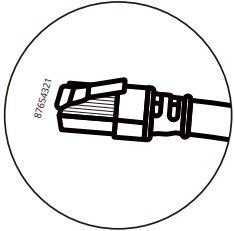
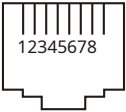

RS232

No.	Wi-Fi/RS232
1	
2	Texas
3	RX
4	
5	D-GND
6	
7	
8	
9	12 V CC

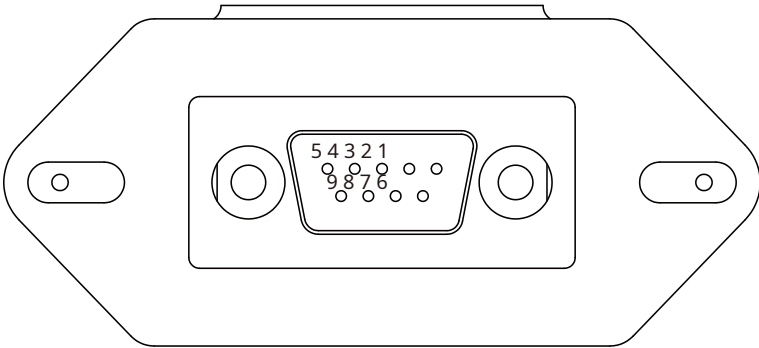

Wi-Fi/RS232

Este puerto RS232 se utiliza para conectar el registrador de datos wifi

11. Apéndice II

- 1. Dimensiones del transformador de corriente de núcleo dividido (CT): (mm)
- 2. La longitud del cable de salida secundaria es de 4 m.

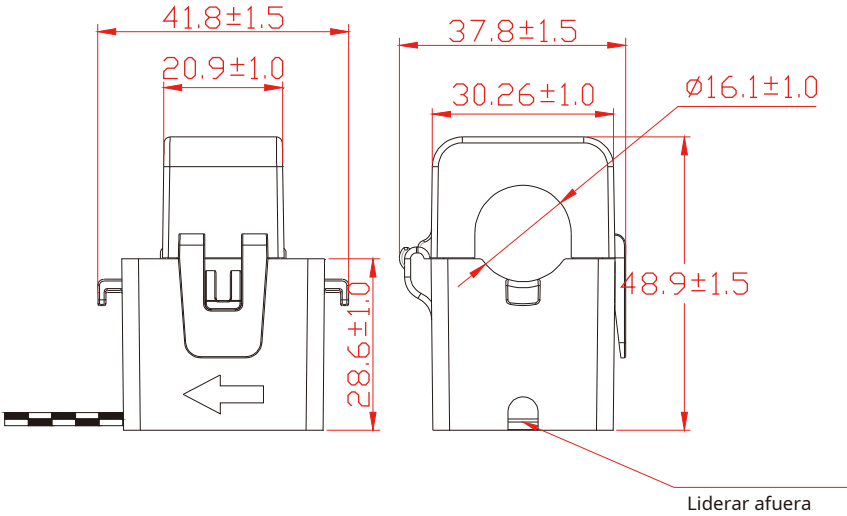

NINGBO DEYE INVERTER TECHNOLOGY CO., LTD.

Dirección: No.26SouthYongjiangRoad,Daqi,Beilun,NingBo,China.

Tel.:+86(0)57486228957

Fax.:+86(0)57486228852

Correo electrónico: service@deye.com.cn

Web: www.deyeinverter.com